

fantastic®

Wireless On-Ear Headphone
with active noise cancellation

AncaPro



GB	<u>Bedienungsanleitung</u>	<u>1</u>
D	<u>User Manual</u>	<u>9</u>
E	<u>Manual del usuario</u>	<u>17</u>
I	<u>Manuale di istruzioni</u>	<u>24</u>

Bedienungsanleitung

Vielen Dank, dass Sie sich für den Fontastic®-Kopfhörer „AncaPro“ mit aktiver Geräuschunterdrückung entschieden haben. Bitte lesen Sie die Anleitung sorgfältig durch und beachten Sie die Sicherheitshinweise. Bewahren Sie diese Bedienungsanleitung zum späteren Nachschlagen auf.

Lieferumfang

- Fontastic®-Kopfhörer AncaPro
- USB-Ladekabel
- 3,5-mm-Audiokabel
- Diese Bedienungsanleitung

Übersicht

1. Lautsprecher
2. Höhenverstellung
3. Kopfbügel
4. Bluetooth-LED-Anzeige
5. Lautstärke+Taste | Nächster Titel
6. Multifunktions-taste (Ein/Aus, Telefon, Musik Start/Stop)
7. Lautstärke-Taste | Vorheriger Titel
8. USB-Typ-C®-Ladeanschluss
9. 3,5-mm-Line-In-Anschluss
10. ANC-/Lade-LED-Anzeige
11. ANC-Schalter
12. Mikrofon

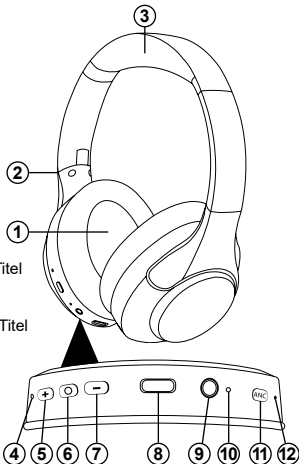

LED-Funktionen

Verbunden

- Nicht verbunden
- Eingehender Anruf
- Akku wird geladen
- Kopplungsmodus
- ANC aktiviert

Blau blinkt

- Blau und rot blinken abwechselnd
- Blau blinkt langsam
- Rot leuchtet dauerhaft
- Blau und rot blinken abwechselnd
- Grün leuchtet dauerhaft

Akku aufladen

Der Fontastic® AncaPro ist mit einem internen Akku ausgestattet. Schließen Sie das mitgelieferte Kabel an den USB-Typ-C®-Ladeanschluss (8) an. Schließen Sie das Kabel an einen USB-Netzadapter oder eine andere USB-Stromquelle an. Die rote LED des AncaPro leuchtet während des Ladevorgangs. Wenn der Akku vollständig geladen ist, erlischt die rote LED. Das Kabel kann vom Fontastic® AncaPro getrennt werden.



Die vom Ladegerät gelieferte Leistung muss zwischen mindestens 2 Watt und maximal 5 Watt liegen, um die maximale Ladegeschwindigkeit zu erreichen.

HINWEIS: Laden Sie Ihren AncaPro-Kopfhörer vor dem ersten Gebrauch vollständig auf.

Höhenverstellung / Ausklappen der Lautsprecher

Der AncaPro bietet die Möglichkeit, die Lautsprecher in der Höhe auf die für Sie optimale Position einzustellen. Halten Sie dazu die Lautsprechereinheit nach oben und ziehen Sie den Kopfbügel (3) nach oben. Stellen Sie den Kopfhörer so ein, bis die Ohrpolster genau auf den Ohren aufliegen.

Für einen bequemen Tragekomfort um den Hals, wenn der Kopfhörer nicht zum Musikhören verwendet wird, können die Lautsprecher nach außen geklappt werden.

Der Kopfhörer lässt sich zur platzsparenden Aufbewahrung oder zum Transport zusammenklappen.

Ein- und Ausschalten

Zum Einschalten drücken Sie die Multifunktions-taste (6) 2–3 Sekunden lang; es ertönt ein akustisches Signal, die blaue und rote LED blinken abwechselnd.

Zum Ausschalten drücken Sie die Multifunktions-taste (6) 2–3 Sekunden lang; es ertönt ein akustisches Signal, die LED erlischt.

Koppeln

AncaPro muss mit einem Bluetooth®-Gerät gekoppelt werden, bevor es als kabelloser Kopfhörer mit Freisprechfunktion verwendet werden kann.

1. Halten Sie im ausgeschalteten Zustand die Multifunktions-taste (6) 2–3 Sekunden lang gedrückt, um das Gerät einzuschalten. Halten Sie die Taste weiterhin gedrückt und warten Sie, bis die blaue und die rote LED abwechselnd blinken. Dies zeigt den Kopplungsmodus an.
2. Suchen Sie auf Ihrem Bluetooth®-fähigen Gerät nach „AncaPro“ und wählen Sie es aus der Liste der gefundenen Geräte aus, um den Kopfhörer mit dem Bluetooth®-Gerät zu verbinden.
3. Bestätigen Sie die Verbindung mit AncaPro.

Falls Sie nicht sicher sind, wie das Pairing bei Ihrem Bluetooth®-Gerät funktioniert, schauen Sie bitte in der Bedienungsanleitung des Gerätes nach.

Bei Nutzung eines Bluetooth®-Gerätes ohne Display, dieses in den Pairing- bzw. Verbindungs-Modus schalten und einige Sekunden warten, bis die Verbindung mit dem AncaPro hergestellt wurde.

Hinweis: Wenn die Verbindung unterbrochen wird oder der Sender vorübergehend getrennt ist, drücken Sie kurz die Multifunktions-taste. AncaPro versucht, die Verbindung wiederherzustellen.

ANC-Geräuschunterdrückung

AncaPro ist mit einer aktiven Geräuschunterdrückung ausgestattet, um Umgebungsgeräusche zu reduzieren und den Musikgenuss zu verbessern.

Drücken Sie kurz die ANC-Taste (11); es ertönt die Ansage „ANC ON“, und die Musik wechselt in den ANC-Modus. Die aktivierte ANC-Funktion wird durch das Aufleuchten der grünen LED angezeigt. Drücken Sie die Taste erneut kurz, es erscheint die Meldung „ANC OFF“, um diese Funktion auszuschalten.

Musikwiedergabe

Starten Sie die Musikwiedergabe auf der mit dem Anca gepairten Bluetooth®-Quelle. Die Musik wird an das Anca übertragen und ausgegeben. Stoppen Sie die Musikwiedergabe der Bluetooth®-Quelle um das Musikstreaming zu beenden.

Musiksteuerung

Um **Musik abzuspielen oder zu stoppen**, drücken Sie kurz die Multifunktions-taste (6).

Um **zum vorherigen Titel zu springen**, drücken und halten Sie die Lautstärke- Taste (7).

Um **zum nächsten Titel zu springen**, drücken und halten Sie die Lautstärke+ Taste (5).

Hinweis: Das Mobiltelefon muss die Profile A2DP und AVRCP für Musik-Streaming und -Steuerung unterstützen.

Aux-Eingang

Mit einem 3,5-mm-Klinkenkabel können Sie AncaPro auch als kabelgebundenen Kopfhörer verwenden, wenn das Gerät ausgeschaltet ist. Schließen Sie dazu das Kabel an den 3,5-mm-Line-In-Anschluss (9) von AncaPro und an die Audioquelle an und starten Sie die Musikwiedergabe auf der Audioquelle.

HINWEIS: Die Tasten am AncaPro haben bei Verwendung eines Audiokabels keine Funktion.

Freisprechfunktionen

Dank des integrierten Mikrofons und der intelligenten Geräuschunterdrückung eignet sich der AncaPro perfekt für Telefonate.

Anruf annehmen/beenden

Um einen eingehenden Anruf anzunehmen, drücken Sie kurz die Multifunktions-taste (6).

Um ein laufendes Gespräch zu beenden, drücken Sie kurz die Multifunktions-taste (6).

Wenn die Gegenseite auflegt, müssen Sie die Taste nicht drücken.

Einen eingehenden Anruf ablehnen

Halten Sie die Multifunktions-taste (6) gedrückt

Wahlwiederholung

Drücken Sie die Multifunktions-taste (6) zweimal, um die zuletzt gewählte Nummer erneut zu wählen.

Lautstärkeeinstellung

Zum **Erhöhen der Lautstärke** drücken Sie kurz die Lautstärke+ Taste (5). Drücken Sie so oft, bis die gewünschte Lautstärke erreicht ist. Zum **Reduzieren der Lautstärke** drücken Sie kurz die Lautstärke- Taste (7). Drücken Sie so oft, bis die gewünschte Lautstärke erreicht ist.

Reinigung

Reinigen Sie das Produkt nur von außen mit einem sauberen, trockenen Tuch. Verwenden Sie niemals ätzende Flüssigkeiten oder scheuernde Reinigungsmittel. Entfernen Sie hartnäckigen Schmutz mit einem leicht feuchten Tuch und einem milden Reinigungsmittel. Achten Sie darauf, dass keine Flüssigkeit in die Anschlüsse gelangt. Trocknen Sie das Gerät nach der Reinigung mit einem weichen Tuch ab.

Lagerung bei Nichtgebrauch

Lagern Sie das Produkt in einer frostfreien, trockenen Umgebung. Schützen Sie es vor Staub und direkter Sonneneinstrahlung. Langzeitlagerung: Um Schäden am Akku zu vermeiden, muss dieser mindestens alle 12 Monate aufgeladen werden

Sicherheitshinweise

1. Gerätestatus und Reparatur

- Dieses Gerät enthält keine Teile, die vom Verbraucher gewartet werden können.
- Der Akku kann nicht ausgetauscht werden.
- Das Gerät darf nicht zerlegt werden.
- Wenden Sie sich für notwendige Reparaturen bitte an Ihren nächst gelegenen Händler oder eine autorisierte Servicestelle.

2. Allgemeine Nutzung und Handhabung

- Vermeiden Sie es, das Gerät in der Nähe starker elektromagnetischer Quellen abzulegen oder zu verwenden.
- Schützen Sie das Gerät vor starken Stößen, Schlägen oder übermäßigen Vibrationen.
- Halten Sie das Gerät von Wärmequellen fern (z. B. Heizkörper, Öfen oder offene Flammen).

3. Sicherheit beim Laden

- Berühren Sie das Gerät nicht mit nassen Händen, während es an ein Ladegerät angeschlossen ist, da dies zu einem Stromschlag oder schweren Schäden am Gerät führen kann.
- Laden Sie das Gerät nicht in der Nähe von brennbaren Materialien auf. Die beim Laden entstehende Wärme kann eine Brandgefahr darstellen.
- Verwenden Sie zum Laden das mitgelieferte USB-Ladekabel.

4. Kontakt mit Wasser und Flüssigkeiten

- Das Gerät ist nicht für den Kontakt mit Wasser ausgelegt. Tauchen Sie das Gerät nicht in Wasser und schützen Sie es vor Feuchtigkeit.

5. Pflege und Warnhinweise zum Akku

- Behandeln Sie den Ladeanschluss und die Stecker mit Sorgfalt.
- Wenn das Gerät nicht in Gebrauch ist, muss der Akku mindestens alle 12 Monate aufgeladen werden.
- Der Akku kann nicht ausgetauscht werden.

WARNUNG: Brand- oder Explosionsgefahr.

- Entsorgen Sie das Gerät nicht im Feuer oder in einer Verbrennungsanlage.
- Zerdücken, durchstechen oder beschädigen Sie den Akku nicht mechanisch.
- Setzen Sie den Akku keinen extrem hohen Temperaturen oder sehr niedrigem Luftdruck aus, da dies eine Explosion oder das Austreten brennbarer Flüssigkeiten/Gase verursachen kann.

6. Betriebsumgebung

- Verwenden Sie das Gerät nicht in Umgebungen mit extrem niedrigem Luftdruck (z. B. in großer Höhe) oder bei extrem hohen oder niedrigen Temperaturen.

7. Sicherheit des Benutzers

- Öffnen Sie das Gerät niemals.
- Betreiben Sie die Kopfhörer nicht über längere Zeit mit maximaler Lautstärke.
- Verwenden Sie die Kopfhörer nicht in gefährlichen Situationen.
- Verwenden Sie die Kopfhörer nicht während des Führens eines Fahrzeugs.
- Dieses Produkt ist kein Spielzeug. Bewahren Sie es außerhalb der Reichweite von Kindern und Haustieren auf.
- Das Gerät enthält Kleinteile, die bei Verschlucken eine Erstickungsgefahr darstellen können.
- Verwenden Sie das Gerät niemals, wenn es sichtbare Schäden aufweist.

Batterien/Akkus:



Umweltschäden durch unsachgemäße Entsorgung von Batterien/Akkus!

- Benutzte Batterien und Akkus müssen gemäß der Verordnung 2023/1542/EU recycelt werden. Geben Sie Batterien stets bei Ihrer örtlichen Sammelstelle ab. Entsorgen Sie das Produkt vollständig an einer Sammelstelle für Altgeräte.
- Das Symbol einer durchgestrichenen Mülltonne bedeutet, dass Sie Batterien und Akkus nicht im Hausmüll entsorgen dürfen.
 - Entfernen Sie fest eingebaute Batterien/Akkus vor der Entsorgung nicht aus dem Produkt.
 - Batterien/Akkus dürfen nicht im Hausmüll entsorgt werden. Sie können giftige Schwermetalle enthalten und unterliegen einer speziellen Abfallbehandlung.

Technische Daten:

- BT-Version 5.4
- Reichweite: ca. 10 m
- Profile: Headset, Handsfree, A2DP, AVRCP
- Ladespannung: 5 V DC
- Lautsprecherdurchmesser: 40 mm
- Frequenzbereich: 20 Hz–20 kHz
- Empfindlichkeit: 115 dB
- Impedanz: 32 Ohm
- Geräuschunterdrückung: -22 dB ±3

- Mikrofonempfindlichkeit: -33 ±2 dB
- 3,5-mm-Audio-Line-In-Anschluss
- Status-LED
- USB-Typ-C-Ladeanschluss
- Akku: 400 mAh Lithium-Ionen
- Betriebsdauer: Bis zu 20 Std. (ANC ein, 50 % Lautstärke)
- Betriebstemperatur: -20 °C bis 60 °C
- Gewicht: 236 g

Für Schäden, die durch unsachgemäßen Gebrauch entstehen, wird keine Haftung übernommen.

Falls Sie technische Unterstützung benötigen, wenden Sie sich bitte per E-Mail an unser Support-Team unter service@fontastic.eu.

Informationen zum Datenschutzgesetz

Dieses Produkt entspricht der EU-Verordnung 2023/2854.

Die folgenden Informationen beziehen sich auf die Datenerhebung, -speicherung und die Nutzerrechte für die BT-Kopfhörer „AncaPro“:

- Erfasste Daten: Kopplungsstatus, Akkustatus, Tastenbedienung (Wiedergabe/Pause, Lautstärke, Anrufverwaltung) und Mikrofonaktivität (Ein/Aus).
- Datenformat: Bluetooth-Protokoll, binäre Signale.
- Datenvolumen: Sehr gering, nur wenige Bytes pro Sitzung.
- Echtzeitübertragung: Ja, Status- und Steuerdaten werden in Echtzeit über Bluetooth 5.4 übertragen.
- Speicherung: Vorübergehende Speicherung im Kopfhörer. Es wird kein Cloud-Speicher verwendet.
- Aufbewahrung: Die Daten werden nur so lange gespeichert, bis das Gerät entkoppelt oder zurückgesetzt wird.
- Benutzerzugriff: Die Daten sind über die Bluetooth-Verbindung zugänglich und werden auf dem Smartphone angezeigt.
- Löschung: Möglich durch Zurücksetzen auf die Werkseinstellungen oder durch Entkoppeln des Geräts vom Smartphone.
- Datenübermittlung: Es werden keine Daten an Dritte übermittelt.
- Hinweis: Dieses Produkt speichert keine personenbezogenen Daten.

CE Wir erklären hiermit, dass dieses Gerät die CE-Kennzeichnung gemäß den geltenden Vorschriften und Normen trägt. Es entspricht somit den grundlegenden Anforderungen der (RED) 2014/53/EU sowie der RoHS 2 2011/65/EU und der Richtlinie 2023/1542/EU.

Der vollständige Text der EU-Konformitätserklärung ist unter folgender Internetadresse verfügbar: www.d-parts.de/Konfo

Hinweis zum Umweltschutz:



Ab dem Zeitpunkt der Umsetzung der europäischen Richtlinie 2012/19/EU in nationales Recht gilt folgendes: Elektrische und elektronische Geräte dürfen nicht mit dem Hausmüll entsorgt werden.

Der Verbraucher ist gesetzlich verpflichtet, elektrische und elektronische Geräte am Ende ihrer Lebensdauer an den dafür eingerichteten, öffentlichen Sammelstellen oder an die Verkaufsstelle zurückzugeben. Einzelheiten dazu regelt das jeweilige Landesrecht. Das Symbol auf dem Produkt, der Gebrauchsanleitung oder der Verpackung weist auf diese Bestimmungen hin. Mit der Wiederverwertung, der stofflichen Verwertung oder anderer Formen der Verwertung von Altgeräten leisten Sie einen wichtigen Beitrag zum Schutz unserer Umwelt. In Deutschland gelten oben genannte Entsorgungsregeln, laut Batterieverordnung, für Batterien und Akkus entsprechend.

User Manual

Thank you for purchasing this Fontastic® headphones „AncaPro“ with active noise cancellation. Please read the Manual carefully and observe the safety instructions. Please keep these operating instructions for future reference.

Package contents

- Fontastic® Headphone AncaPro
- USB charging cable
- 3.5 mm audio cable
- This user manual

Overview

1. Speaker
2. Height adjustment
3. Headphone strap
4. Bluetooth LED indicator
5. Volume+ button | Next title
6. Multifunction button
(On/Off, Telephone, Musik Start/Stop)
7. Volume- button | Previous title
8. USB Type-C® charging port
9. 3.5 mm Line-in connector
10. ANC /Charging LED Indicator
11. ANC switch
12. Microphone

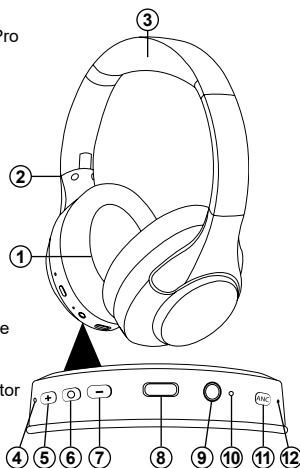

LED functions

Connected	Blue flashes
Not connected	Blue and red flashing alternately
Incoming call	Blue flashing slowly
Battery charging	Red steady on
Pairing mode	Blue and red flashing alternately
ANC enabled	Green steady on

Charging the battery

The Fontastic® AncaPro is equipped with an internal rechargeable battery. Connect the supplied cable to the USB Type-C® charging port (8). Connect the cable to a USB power adapter or other USB power source. The AncaPro's red LED lights up during the charging process. When fully charged, the red LED

goes out. The cable can be disconnected from the Fontastic® AncaPro.



The power supplied by the charger must be between a minimum of 2 watts and a maximum of 5 watts to achieve the maximum charging speed.

NOTE: Fully charge your AncaPro Headphone before first use.

Adjusting the height / turning the speakers

AncaPro offers the possibility to adjust the loudspeakers in height to the optimum position for you. To do this, hold the loudspeaker unit up and pull the headphone strap (3) upwards. Adjust the headphones in this way until the ear pads are exactly on the ear.

For comfortable wearing around the neck when the headphones are not being used to listen to music, the speakers can be turned outwards. The headphone can be folded for space-saving storage or transport.

Switching On /Off

To switch on, press the multifunction button (6) for 2-3 seconds, an acoustic signal sounds, the blue and red LED flash alternately.

To switch off, press the multifunction button (6) for 2-3 seconds, an acoustic signal sounds, the LED goes off.

Pairing

AncaPro must be paired with a Bluetooth® device before it can be used as wireless headphone with hands free function.

1. In the off state, press and hold the multifunction button (6) for 2-3 seconds to turn on. Keep the button pressed and wait until the blue and red LED flashes alternately. This indicates the pairing mode.
2. Search for „AncaPro“ on your Bluetooth® enabled device and select it from the list of found devices to connect the headphones to the Bluetooth® device.
3. Confirm the connection with AncaPro.

If you are unsure about the pairing procedure of your Bluetooth® device, please check your device manual. When using a Bluetooth® transmitter without display, set it to pairing mode and wait a few seconds until the connection with AncaPro is established.

Note: If the connection is lost or the transmitter is temporarily disconnected, briefly press the multifunction button. AncaPro will then try to restore the connection.

ANC Noise Cancellation

AncaPro is equipped with active noise cancellation to reduce ambient noise and enhance music enjoyment.

Short press the ANC button, it will remind "ANC ON", the music will be enter ANC mode. Activated ANC is indicated by the green LED lighting up.

Short press again, it will remind "ANC OFF" to turn off this function.

Music playback

Start music playback on the Bluetooth® source which is paired with the AncaPro. The music is transferred to the AncaPro.

Stop the music playback on the Bluetooth® source to interrupt the streaming.

To start or stop music playback via the AncaPro, press the multifunction button (6) once. During music playback, the LED (4) blinks blue.

Music control

To play or stop music, briefly press the multifunction key (6).

To skip to the previous title, press and hold the volume- key (7).

To skip to the next track, press and hold the Volume+ key (5).

Note: The mobile phone must support the A2DP and AVRCP profile for music streaming and control.

Aux line-in

By using an 3.5 mm jack cable, you can also use AncaPro as wired headphones when it is turned off. To do this, connect the cable to the 3.5 mm line-in port (9) of AncaPro and the audio source, start music playback on the audio source.

NOTE: The buttons on the AncaPro have no function when using an audio cable.

Hands-free features

With its built-in microphone and intelligent noise reduction, the AncaPro is perfectly suitable for phone calls.

Answer/ending calls

To accept an incoming call, briefly press the multifunction button (6).

To end an ongoing call, briefly press the multifunction button (6). If the other side hang up, no need to press the switch button.

Reject an incoming call

Long the multifunction button (6)

Last number redial

Press the multifunction button (6) twice to redial the last dialed number.

Volume setting

To increase the volume, briefly press the Volume+ key (5). Press repeatedly until the desired volume is reached.

To reduce the volume, briefly press the Volume- key (7). Press repeatedly until the desired volume is reached.

Cleaning

Only clean the outside of the product with a clean, dry cloth. Never use corrosive liquids/abrasive cleaners. Remove stubborn dirt with a slightly damp cloth and a mild cleaning agent. Make sure that no liquid gets into the connections. Dry the device with a soft cloth after cleaning.

Storage when not in use

Store the product in a frost-free, dry environment. Protect it from dust and direct sunlight.

Long-term storage: To prevent damage to the battery, it must be charged at least every 12 months.

Safety instructions

1. Device integrity and repair

- This item does not contain any parts that can be serviced by the consumer.
- The battery cannot be replaced.
- The device must not be disassembled.
- For necessary repairs, please contact your nearest retailer or authorized service center.

2. General use and handling

- Avoid placing or using the device near strong electromagnetic sources.

- Protect the device from strong shocks, impacts, or excessive vibration.
- Keep the device away from heat sources (e.g., radiators, ovens, or open flames).

3. Charging safety

- Do not touch the device with wet hands while it is connected to a charger, as this may result in electric shock or serious damage to the device.
- Do not charge the device near flammable materials. The heat generated during charging may pose a fire hazard.
- Use the supplied USB charging cable for charging.

4. Contact with water and liquids

- The device is not designed for contact with water. Do not immerse the device in water and protect it from moisture.

5. Battery care and warnings

- Handle the charging port and connectors with care.
- When not in use, the battery must be charged at least every 12 months.
- The battery cannot be replaced.

WARNING: Fire or explosion hazard.

- Do not dispose of the device in a fire or incinerator.
- Do not crush, puncture, or mechanically damage the battery.
- Do not expose the battery to extremely high temperatures or very low air pressure, as this may cause an explosion or the release of flammable liquids/gases.

6. Operating environment

- Do not use the device in environments with extremely low air pressure (e.g. at high altitudes) or at extremely high or low temperatures.

7. User safety

- Never open the device.
- Do not operate the headphones at maximum volume for long periods of time.
- Stop using the headphones in dangerous situations.
- Do not use the headphones while driving a vehicle.
- This product is not a toy. Keep it out of the reach of children and pets.
- The device contains small parts that may pose a choking

hazard if swallowed.

- Never use the device if it shows visible damage.

Batteries/rechargeable batteries:



Environmental damage caused by incorrect disposal of batteries/rechargeable batteries!

Used batteries and rechargeable batteries must be recycled in accordance with Regulation 2023/1542/EU. Always return batteries to your local collection facilities. Dispose of the product in its entirety at a collection point for old electronics.

- The symbol of a crossed-out wheeled bin means that you must not dispose of batteries and rechargeable batteries in household waste.
- Do not remove permanently installed batteries/rechargeable batteries from the product before disposal.
- Batteries/rechargeable batteries must not be disposed of in household waste. They may contain toxic heavy metals and are subject to special waste treatment.

Technical data:

- BT version 5.4
- Range: approx. 10m
- Profiles: Headset, Handsfree, A2DP, AVRCP
- Charging voltage: 5V DC
- Speaker diameter: 40mm
- Frequency range: 20Hz-20kHz
- Sensitivity: 115dB
- Impedance: 32 Ohm
- Noise reduction depth: -22dB±3
- Microphone sensitivity: -33±2dB
- 3,5 mm audio line-in connector
- Status LED
- USB Type-C charging port
- Battery: 400mA Lithium-Ion
- Operating time: Up to 20 hrs. (ANC On, 50% volume)
- Operating temperature: -20°C to 60°C
- Weight: 236g

No liability is accepted for any damage caused by incorrect operation.

In case you need technical support, please contact our support-team by e-mail under service@fontastic.eu.

Information on the Data Protection Act

This product complies with EU Regulation 2023/2854. The following information relates to data collection, storage, and user rights for the BT headphones "AncaPro":

- Data collected: Pairing status, battery status, button control operations (play/pause, volume, call management), and microphone activity (on/off).
- Data format: Bluetooth protocol, binary signals.
- Data volume: Very low, only a few bytes per session.
- Real-time transmission: Yes, status and control data are transmitted in real time via Bluetooth 5.4.
- Storage: Temporary storage in the headphones. No cloud storage is used.
- Retention: Data is only stored until the device is unpaired or reset.
- User access: The data is accessible via the Bluetooth connection and is displayed on the smartphone.
- Deletion: Possible by resetting to factory settings or by unpairing the device from the phone.
- Data transfer: No data is transferred to third parties.
- Note: This product does not store any personal data.

Registration and Safety

Certification/General Information

CE We hereby declare, that this device carries the CE mark in accordance with the regulations and standards. It therefore complies with the essential requirements of (RED) 2014/53/EU, as well as the RoHS 2 2011/65/EU, as well as the 2023/1542/EU Directive. The full text of the EU Declaration of Conformity is available at the following Internet address www.d-parts.de/Konfo

Note on environmental protection:



After the implementation of the European Directive 2012/19/EC in the national legal system, the following applies: Electrical and electronic devices may not be disposed of with domestic waste.

Consumers are obliged by law to return electrical and electronic devices at the end of their service lives to the public collecting points set up for this purpose or point of sale. Details of this are defined by the national law of the respective country. This symbol on the product, the instruction manual or the package indicates that a product is subject to these regulations. By recycling, re-using the materials or other forms of utilising old devices, you are making an important contribution to protecting our environment.

Manual de usuario

Gracias por adquirir estos auriculares Fontastic® «AncaPro» con cancelación activa de ruido. Lea atentamente el manual y respete las instrucciones de seguridad. Conserve estas instrucciones de uso para futuras consultas.

Contenido del paquete

- Auriculares Fontastic® AncaPro
- Cable de carga USB
- Cable de audio de 3,5 mm
- Este manual de usuario

Descripción general

1. Altavoz
2. Ajuste de altura
3. Correa para auriculares
4. Indicador LED de Bluetooth®
5. Botón de volumen + título siguiente
6. Botón multifunción (encendido/apagado, teléfono, inicio/parada de música)
7. Botón de volumen - título anterior
8. Puerto de carga USB tipo C®
9. Conector de línea de 3,5 mm
10. Indicador LED de ANC/parada
11. Interruptor de ANC
12. Micrófono

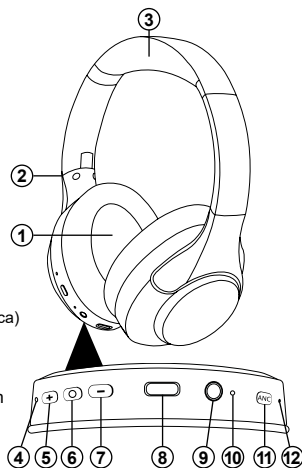

Funciones del LED

Conectado	Parpadea en azul
No conectado	Parpadea alternativamente en azul y rojo
Llamada entrante	Parpadeo azul lento
Cargando la batería	Luz roja fija
Modo de emparejamiento	Parpadea alternativamente en azul y rojo
ANC activado	Luz verde fija

Cargando la batería

El Fontastic® AncaPro está equipado con una batería recargable interna. Conecte el cable suministrado al puerto de carga USB tipo C® (8). Conecte el cable a un adaptador de corriente USB u otra fuente de alimentación USB. El LED rojo del AncaPro se ilumina durante el proceso de carga. Cuando esté completamente cargado, el LED rojo se apagará. El cable se puede desconectar del Fontastic® AncaPro.



La potencia suministrada por el cargador debe estar entre un mínimo de 2 vatios y un máximo de 5 vatios para alcanzar la velocidad máxima de carga.

NOTA: Cargue completamente sus auriculares AncaPro antes de utilizarlos por primera vez.

Ajuste de la altura / giro de los altavoces

AncaPro ofrece la posibilidad de ajustar la altura de los altavoces a la posición óptima para usted. Para ello, sujete la unidad de altavoces y tire de la correa de los auriculares (3) hacia arriba. Ajuste los auriculares de esta manera hasta que las almohadillas queden exactamente sobre las orejas.

Para llevarlos cómodamente colgados del cuello cuando no se utilizan para escuchar música, los altavoces se pueden girar hacia fuera.

Los auriculares se pueden plegar para guardarlos o transportarlos ahorrando espacio.

Encendido/apagado

Para encenderlos, pulsa el botón multifunción (6) durante 2-3 segundos; se oirá una señal acústica y los LED azul y rojo parpadearán alternativamente.

Para apagarlos, pulse el botón multifunción (6) durante 2-3 segundos; se oirá una señal acústica y el LED se apagará.

Emparejamiento

AncaPro debe emparejarse con un dispositivo Bluetooth® antes de poder utilizarse como auriculares inalámbricos con función manos libres.

1. Con los auriculares apagados, mantenga pulsado el botón multifunción (6) durante 2-3 segundos para encenderlos. Mantenga pulsado el botón y espere hasta que los LED azul y rojo parpaddeen alternativamente. Esto indica que se encuentran en modo de emparejamiento.
2. Busque «AncaPro» en su dispositivo con Bluetooth® y selecciónelo de la lista de dispositivos encontrados para conectar los auriculares al dispositivo Bluetooth®.
3. Confirme la conexión con **AncaPro**.

Si no está seguro del procedimiento de emparejamiento de su dispositivo Bluetooth®, consulte el manual del dispositivo. Si utiliza un transmisor Bluetooth® sin pantalla, póngalo en modo de emparejamiento y espere unos segundos hasta que se establezca la conexión con AncaPro.

Nota: Si se pierde la conexión o el transmisor se desconecta temporalmente, pulse brevemente el botón multifunción. AncaPro intentará restablecer la conexión.

Cancelación de ruido ANC

AncaPro está equipado con cancelación activa de ruido para reducir el ruido ambiental y mejorar el disfrute de la música.

Pulse brevemente el botón ANC; aparecerá el mensaje «ANC ON» y la música entrará en modo ANC. La activación de la ANC se indica mediante el encendido del LED verde.

Pulse de nuevo brevemente y aparecerá el mensaje «ANC OFF» para desactivar esta función.

Reproducción de música

Inicie la reproducción de música en la fuente Bluetooth® emparejada con el AncaPro. La música se transfiere al AncaPro.

Detenga la reproducción de música en la fuente Bluetooth® para interrumpir la transmisión.

Para iniciar o detener la reproducción de música a través del AncaPro, pulsa el botón multifunción (6) una vez. Durante la reproducción de música, el LED (4) parpadea en azul.

Control de la música

Para reproducir o detener la música, pulse brevemente la tecla multifunción (6).

Para saltar a la pista anterior, mantenga pulsada la tecla de bajar volumen (7).

Para pasar a la pista siguiente, mantenga pulsada la tecla de volumen+ (5).

Nota: El teléfono móvil debe ser compatible con los perfiles A2DP y AVRCP para la transmisión y el control de música.

Entrada auxiliar

Mediante un cable con conector de 3,5 mm, también puede utilizar AncaPro como auriculares con cable cuando está apagado. Para ello, conecte el cable al puerto de entrada de línea de 3,5 mm (9) de AncaPro y a la fuente de audio, y inicie la reproducción de música en la fuente de audio.

NOTA: Los botones de AncaPro no tienen ninguna función cuando se utiliza un cable de audio.

Funciones manos libres

Gracias a su micrófono integrado y a la reducción de ruido inteligente, AncaPro es ideal para llamadas telefónicas.

Responder/finalizar llamadas

Para aceptar una llamada entrante, pulse brevemente el botón multifunción (6).

Para finalizar una llamada en curso, pulse brevemente el botón multifunción (6).

Si la otra persona cuelga, no es necesario pulsar el botón de cambio.

Rechazar una llamada entrante

Mantenga pulsado el botón multifunción (6)

Rellamada al último número

Pulse dos veces el botón multifunción (6) para volver a marcar el último número marcado.

Ajuste del volumen

Para subir el volumen, pulsa brevemente la tecla Volumen+ (5). Pulsa varias veces hasta alcanzar el volumen deseado.

Para bajar el volumen, pulse brevemente la tecla de volumen (7). Púlselo varias veces hasta alcanzar el volumen deseado.

Limpieza

Limpia solo el exterior del producto con un paño limpio y seco. No utilices nunca líquidos corrosivos ni limpiadores abrasivos. Elimina la suciedad persistente con un paño ligeramente humedecido y un producto de limpieza suave. Asegúrate de que no entre líquido en las conexiones. Seca el dispositivo con un paño suave después de limpiarlo.

Almacenamiento cuando no se utiliza

Guarda el producto en un lugar seco y protegido de las heladas.

Protéjalo del polvo y de la luz solar directa.

Almacenamiento prolongado: Para evitar daños en la batería, debe cargarse al menos cada 12 meses.

Instrucciones de seguridad

1. Integridad del dispositivo y reparación

- Este artículo no contiene piezas que puedan ser reparadas por el consumidor.
- La batería no se puede sustituir.
- No se debe desmontar el dispositivo.
- Para las reparaciones necesarias, póngase en contacto con su distribuidor más cercano o con un centro de servicio técnico autorizado.

2. Uso y manejo generales

- Evite colocar o utilizar el dispositivo cerca de fuentes electromagnéticas potentes.
- Proteja el dispositivo de golpes fuertes, impactos o vibraciones excesivas.
- Mantenga el dispositivo alejado de fuentes de calor (por ejemplo, radiadores, hornos o llamas abiertas).

3. Seguridad durante la carga

- No toque el dispositivo con las manos mojadas mientras esté conectado a un cargador, ya que esto podría provocar una descarga eléctrica o daños graves en el dispositivo.
- No cargue el dispositivo cerca de materiales inflamables. El calor generado durante la carga puede suponer un riesgo de incendio.
- Utilice el cable de carga USB suministrado para la carga.

4. Contacto con agua y líquidos

- El dispositivo no está diseñado para entrar en contacto con el agua. No sumerja el dispositivo en agua y protéjalo de la humedad.

5. Cuidado de la batería y advertencias

- Manipule el puerto de carga y los conectores con cuidado.
- Cuando no se utilice, la batería debe cargarse al menos cada 12 meses.
- La batería no se puede sustituir.

ADVERTENCIA: Peligro de incendio o explosión.

- No deseche el dispositivo en un fuego ni en un incinerador.
- No aplaste, perforo ni dañe mecánicamente la batería.
- No exponga la batería a temperaturas extremadamente altas ni a una presión atmosférica muy baja, ya que esto podría provocar una explosión o la liberación de líquidos o gases inflamables.

6. Entorno de funcionamiento

- No utilice el dispositivo en entornos con una presión atmosférica extremadamente baja (por ejemplo, a gran altitud) o a temperaturas extremadamente altas o bajas.

7. Seguridad del usuario

- No abra nunca el dispositivo.
- No utilice los auriculares al volumen máximo durante periodos prolongados.
- Deje de utilizar los auriculares en situaciones peligrosas.
- No utilice los auriculares mientras conduce un vehículo.
- Este producto no es un juguete. Manténgalo fuera del alcance de los niños y las mascotas.

- El dispositivo contiene piezas pequeñas que pueden suponer un riesgo de asfixia si se ingieren.
- No utilice nunca el dispositivo si presenta daños visibles.

Pilas/baterías recargables:



¡Daño medioambiental causado por la eliminación incorrecta de pilas/baterías recargables!

Las pilas y baterías recargables usadas deben reciclarse de conformidad con el Reglamento 2023/1542/UE. Deposite siempre las pilas en los puntos de recogida locales. Deseche el producto en su totalidad en un punto de recogida de aparatos electrónicos usados.

- El símbolo de un contenedor de basura tachado significa que no debe desechar las pilas y baterías recargables con la basura doméstica.
- No retire las pilas/baterías recargables instaladas de forma permanente del producto antes de su eliminación.
- Las pilas y las baterías recargables no deben desecharse con la basura doméstica. Pueden contener metales pesados tóxicos y están sujetas a un tratamiento especial de residuos.

Datos técnicos:

- Versión BT 5.4
- Alcance: aprox. 10 m
- Perfiles: Auriculares, Manos libres, A2DP, AVRCP
- Tensión de carga: 5 V CC
- Diámetro del altavoz: 40 mm
- Rango de frecuencia: 20 Hz-20 kHz
- Sensibilidad: 115 dB
- Impedancia: 32 ohmios
- Profundidad de reducción de ruido: -22 dB \pm 3
- Sensibilidad del micrófono: -33 \pm 2 dB
- Conector de entrada de audio de 3,5 mm
- LED de estado
- Puerto de carga USB tipo C
- Batería: 400 mA de iones de litio
- Autonomía: hasta 20 horas (ANC activado, volumen al 50 %)
- Temperatura de funcionamiento: de -20 °C a 60 °C
- Peso: 236 g

No se acepta ninguna responsabilidad por los daños causados por un uso incorrecto.

Si necesita asistencia técnica, póngase en contacto con nuestro equipo de asistencia por correo electrónico en service@fontastic.eu.

Información sobre la Ley de Protección de Datos

Este producto cumple con el Reglamento (UE) 2023/2854. La siguiente información se refiere a la recopilación y el almacenamiento de datos, así como a los derechos de los usuarios de los auriculares BT «AncaPro»:

- Datos recopilados: estado de emparejamiento, estado de la batería, control de botones funciones (reproducir/pausar, volumen, gestión de llamadas) y (encendido/apagado).
- Formato de datos: protocolo Bluetooth, señales binarias.
- Volumen de datos: muy bajo, solo unos pocos bytes por sesión.
- Transmisión en tiempo real: Sí, los datos de estado y control se transmiten en tiempo real a través de Bluetooth 5.4.
- Almacenamiento: Almacenamiento temporal en los auriculares. No se utiliza almacenamiento en la nube.
- Retención: Los datos solo se almacenan hasta que el dispositivo se desvincula o se reinicia.
- Acceso del usuario: Se puede acceder a los datos a través de la conexión Bluetooth y se muestran en el smartphone.
- Eliminación: Posible restableciendo la configuración de fábrica o desemparejando el dispositivo del teléfono.
- Transferencia de datos: No se transfieren datos a terceros.
- Nota: Este producto no almacena ningún dato personal.

Certificación/Información general

CE Por la presente declaramos que este dispositivo lleva la marca CE de conformidad con la normativa y las normas vigentes. Por lo tanto, cumple con los requisitos esenciales de la Directiva (RED) 2014/53/UE, así como con la Directiva RoHS 2 2011/65/UE y la Directiva 2023/1542/UE. El texto completo de la Declaración de Conformidad de la UE está disponible en la siguiente dirección de Internet:

www.d-parts.de/Konfo

Nota sobre protección del medio ambiente:



Tras la transposición de la Directiva europea 2012/19/CE al ordenamiento jurídico nacional, se aplica lo siguiente: Los aparatos eléctricos y electrónicos no pueden desecharse junto con los residuos domésticos.

Los consumidores están obligados por ley a devolver los aparatos eléctricos y electrónicos al final de su vida útil a los puntos de recogida públicos habilitados para tal fin o al punto de venta. Los detalles al respecto se definen en la legislación nacional del país correspondiente. Este símbolo en el producto, el manual de instrucciones o el embalaje indica que el producto está sujeto a estas normativas. Al reciclar, reutilizar los materiales o aprovechar de otras formas los aparatos viejos, usted contribuye de manera importante a la protección de nuestro medio ambiente.

Manuale di istruzioni

Grazie per aver acquistato queste cuffie Fontastic® „AncaPro“ con cancellazione attiva del rumore. Si prega di leggere attentamente il manuale e di osservare le istruzioni di sicurezza. Si prega di conservare queste istruzioni per uso futuro.

Contenuto della confezione

- Cuffie Fontastic® AncaPro
- Cavo di ricarica USB
- Cavo audio da 3,5 mm
- Il presente manuale d'uso

Panoramica

1. Altoparlante
2. Regolazione dell'altezza
3. Cinghia per cuffie
4. Indicatore LED Bluetooth
5. Pulsante Volume+
Titolo successivo
6. Pulsante multifunzione
(Accensione/Spengimento, Telefono, Avvio/Arresto musica)
7. Pulsante Volume-
Titolo precedente
8. Porta di ricarica USB Type-C®
9. Connettore Line-in da 3,5 mm
10. Indicatore LED ANC / Ricarica
11. Interruttore ANC
12. Microfono

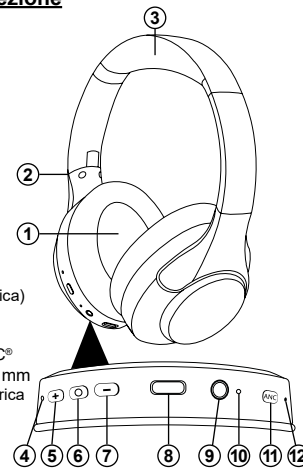

Funzioni LED

Connesso	Lampeggia in blu
Non collegato	Lampeggia alternativamente in blu e rosso
Chiamata in arrivo	Lampeggiante blu lentamente
Ricarica della batteria	Luce rossa fissa
Modalità di accoppiamento	Lampeggia alternativamente in blu e rosso
ANC attivato	Verde fisso

Ricarica della batteria

Fontastic® AncaPro è dotato di una batteria ricaricabile interna. Collegare il cavo in dotazione alla porta di ricarica USB Type-C® (8). Collegare il cavo a un alimentatore USB o ad altra fonte di alimentazione USB. Durante il processo di ricarica, il LED rosso di AncaPro si accende. Una volta completata la ricarica, il LED rosso si spegne. È possibile scollegare il cavo da Fontastic® AncaPro.



La potenza fornita dal caricabatterie deve essere compresa tra un minimo di 2 watt e un massimo di 5 watt per ottenere la massima velocità di ricarica.

NOTA: Caricare completamente le cuffie AncaPro prima del primo utilizzo.

Regolazione dell'altezza / rotazione degli altoparlanti

AncaPro offre la possibilità di regolare l'altezza degli altoparlanti nella posizione ottimale per te. Per farlo, tieni sollevata l'unità altoparlante e tira verso l'alto la fascia delle cuffie (3). Regola le cuffie in questo modo fino a quando i cuscinetti auricolari non si trovano esattamente sulle orecchie.

Per indossarle comodamente intorno al collo quando non vengono utilizzate per ascoltare musica, gli altoparlanti possono essere ruotati verso l'esterno. Le cuffie possono essere ripiegate per riporle o trasportarle occupando meno spazio.

Accensione/spengimento

Per accendere, premere il pulsante multifunzione (6) per 2-3 secondi; si udirà un segnale acustico e i LED blu e rosso lampeggeranno alternativamente.

Per spegnerle, premere il pulsante multifunzione (6) per 2-3 secondi; si udirà un segnale acustico e il LED si spegnerà.

Accoppiamento

AncaPro deve essere accoppiato con un dispositivo Bluetooth® prima di poter essere utilizzato come cuffia wireless con funzione vivavoce.

1. A dispositivo spento, tenere premuto il pulsante multifunzione (6) per 2-3 secondi per accenderlo. Tenere premuto il pulsante e attendere che i LED blu e rosso lampeggino alternativamente. Ciò indica che il dispositivo è in modalità di accoppiamento.
2. Cerca „AncaPro” sul tuo dispositivo abilitato al Bluetooth® e selezionalo dall'elenco dei dispositivi trovati per collegare le cuffie al dispositivo Bluetooth®.
3. Confermare la connessione con AncaPro.

Se non si è sicuri della procedura di accoppiamento del proprio dispositivo Bluetooth®, consultare il manuale del dispositivo. Quando si utilizza un trasmettitore Bluetooth® senza display, impostarlo in modalità di accoppiamento e attendere alcuni secondi fino a quando non viene stabilita la connessione con AncaPro.

Nota: se la connessione viene persa o il trasmettitore si discon-

nette temporaneamente, premere brevemente il pulsante multifunzione. AncaPro tenterà di ripristinare la connessione.

Cancellazione del rumore ANC

AncaPro è dotato di cancellazione attiva del rumore per ridurre il rumore ambientale e migliorare l'ascolto della musica. Premere brevemente il pulsante ANC; verrà visualizzato il messaggio “ANC ON” e la musica entrerà in modalità ANC. L'attivazione dell'ANC è indicata dall'accensione del LED verde.

Premere di nuovo brevemente, verrà visualizzato “ANC OFF” per disattivare questa funzione.

Riproduzione musicale

Avvia la riproduzione musicale dalla sorgente Bluetooth® accoppiata con AncaPro. La musica viene trasferita ad AncaPro.

Interrompi la riproduzione musicale sulla sorgente Bluetooth® per interrompere lo streaming.

Per avviare o interrompere la riproduzione musicale tramite AncaPro, premere una volta il pulsante multifunzione (6) una volta. Durante la riproduzione musicale, il LED (4) lampeggia in blu.

Controllo della musica

Per riprodurre o interrompere la musica, premere brevemente il tasto multifunzione (6).

Per passare al brano precedente, tenere premuto il tasto Volume- (7).

Per passare al brano successivo, tenere premuto il tasto Volume+ (5).

Nota: il telefono cellulare deve supportare i profili A2DP e AVRCP per lo streaming e il controllo della musica.

Ingresso ausiliario

Utilizzando un cavo jack da 3,5 mm, è possibile utilizzare AncaPro anche come cuffie cablate quando è spento. Per farlo, collegare il cavo alla porta di ingresso linea da 3,5 mm (9) di AncaPro e alla sorgente audio, quindi avviare la riproduzione musicale sulla sorgente audio.

NOTA: I pulsanti su AncaPro non hanno alcuna funzione quando si utilizza un cavo audio.

Funzioni vivavoce

Grazie al microfono integrato e alla riduzione intelligente del rumore, AncaPro è perfettamente adatta alle telefonate.

Rispondere/terminare le chiamate

Per accettare una chiamata in arrivo, premere brevemente il pulsante multifunzione (6).

Per terminare una chiamata in corso, premere brevemente il pulsante multifunzione (6).

Se l'interlocutore riattacca, non è necessario premere il pulsante.

Rifiutare una chiamata in arrivo

Tenere premuto a lungo il pulsante multifunzione (6)

Richiama l'ultimo numero

Premere due volte il pulsante multifunzione (6) per ricomporre l'ultimo numero chiamato.

Regolazione del volume

Per aumentare il volume, premere brevemente il tasto Volume+ (5). Premere ripetutamente fino a raggiungere il volume desiderato.

Per ridurre il volume, premere brevemente il tasto Volume- (7). Premere ripetutamente fino a raggiungere il volume desiderato.

Pulizia

Pulire solo l'esterno del prodotto con un panno pulito e asciutto. Non utilizzare mai liquidi corrosivi o detergenti abrasivi. Rimuovere lo sporco ostinato con un panno leggermente inumidito e un detergente delicato. Assicurarsi che nessun liquido penetri nei collegamenti. Asciugare il dispositivo con un panno morbido dopo la pulizia.

Conservazione quando non in uso

Conservare il prodotto in un ambiente asciutto e al riparo dal gelo. Proteggerlo dalla polvere e dalla luce solare diretta. Conservazione a lungo termine: per evitare danni alla batteria, è necessario ricaricarla almeno ogni 12 mesi.

Istruzioni di sicurezza

1. Integrità del dispositivo e riparazioni

- Questo articolo non contiene parti che possono essere riparate dall'utente.
- La batteria non può essere sostituita.
- Il dispositivo non deve essere smontato.
- Per eventuali riparazioni, rivolgersi al rivenditore più vicino o a un centro di assistenza autorizzato.

2. Uso e manipolazione generali

- Evitare di collocare o utilizzare il dispositivo in prossimità di fonti elettromagnetiche intense.

- Proteggere il dispositivo da forti urti, colpi o vibrazioni eccessive.
- Tenere il dispositivo lontano da fonti di calore (ad es. radiatori, forni o fiamme libere).

3. Sicurezza durante la ricarica

- Non toccare il dispositivo con le mani bagnate mentre è collegato a un caricabatterie, poiché ciò potrebbe causare scosse elettriche o gravi danni al dispositivo.
- Non ricaricare il dispositivo in prossimità di materiali infiammabili. Il calore generato durante la ricarica può rappresentare un pericolo di incendio.
- Utilizzare il cavo di ricarica USB in dotazione per la ricarica.

4. Contatto con acqua e liquidi

- Il dispositivo non è progettato per il contatto con l'acqua. Non immergere il dispositivo in acqua e proteggerlo dall'umidità.

5. Cura della batteria e avvertenze

- Maneggiare con cura la porta di ricarica e i connettori.
- Quando non viene utilizzato, la batteria deve essere ricaricata almeno ogni 12 mesi.
- La batteria non può essere sostituita.

⚠ AVVERTENZA: Pericolo di incendio o esplosione.

- Non gettare il dispositivo nel fuoco o in un inceneritore.
- Non schiacciare, forare o danneggiare meccanicamente la batteria.
- Non esporre la batteria a temperature estremamente elevate o a pressione atmosferica molto bassa, poiché ciò potrebbe causare un'esplosione o il rilascio di liquidi/gas infiammabili.

6. Ambiente operativo

- Non utilizzare il dispositivo in ambienti con pressione atmosferica estremamente bassa (ad es. ad altitudini elevate) o a temperature estremamente alte o basse.

7. Sicurezza dell'utente

- Non aprire mai il dispositivo.
- Non utilizzare le cuffie al massimo volume per lunghi periodi di tempo.
- Interrompere l'uso delle cuffie in situazioni pericolose.
- Non utilizzare le cuffie mentre si guida un veicolo.
- Questo prodotto non è un giocattolo. Tenere fuori dalla portata dei bambini e degli animali domestici.
- Il dispositivo contiene piccole parti che potrebbero rappresentare un pericolo di soffocamento se ingerite.
- Non utilizzare mai il dispositivo se presenta danni visibili.

Batterie/batterie ricaricabili:



Danni ambientali causati dallo smaltimento non corretto di batterie/batterie ricaricabili!

Le batterie e le batterie ricaricabili usate devono essere riciclate in conformità al Regolamento 2023/1542/UE. Restituire sempre le batterie ai centri di raccolta locali. Smaltire il prodotto nella sua interezza presso un punto di raccolta per i vecchi dispositivi elettronici.

- Il simbolo di un bidone della spazzatura barrato indica che non è consentito smaltire batterie e batterie ricaricabili nei rifiuti domestici.
- Non rimuovere le batterie/batterie ricaricabili installate in modo permanente dal prodotto prima dello smaltimento.
- Le batterie/batterie ricaricabili non devono essere smaltite nei rifiuti domestici. Possono contenere metalli pesanti tossici e sono soggette a un trattamento speciale dei rifiuti.

Dati tecnici:

- Versione BT 5.4
- Portata: circa 10 m
- Profili: Auricolare, Vivavoce, A2DP, AVRCP
- Tensione di ricarica: 5 V CC
- Diametro altoparlante: 40 mm
- Gamma di frequenza: 20 Hz-20 kHz
- Sensibilità: 115 dB
- Impedenza: 32 Ohm
- Profondità di riduzione del rumore: -22 dB \pm 3
- Sensibilità del microfono: -33 \pm 2 dB
- Connettore di ingresso audio da 3,5 mm
- LED di stato
- Porta di ricarica USB Type-C
- Batteria: 400 mA agli ioni di litio
- Autonomia: fino a 20 ore (ANC attivato, volume al 50%)
- Temperatura di funzionamento: da -20 °C a 60 °C
- Peso: 236 g

Non si accetta alcuna responsabilità per eventuali danni causati da un uso improprio.

In caso di necessità di assistenza tecnica, si prega di contattare il nostro team di assistenza via e-mail all'indirizzo service@fontastic.eu.

Informazioni sulla legge sulla protezione dei dati

Questo prodotto è conforme al Regolamento UE 2023/2854. Le seguenti informazioni riguardano la raccolta, la conservazione dei dati e i diritti degli utenti per le cuffie BT "AncaPro":

- Dati raccolti: stato dell'accoppiamento, stato della batteria, comandi dei pulsanti funzioni (riproduzione/pausa, volume, gestione delle chiamate e (accesso/spento).
- Formato dei dati: protocollo Bluetooth, segnali binari.
- Volume dei dati: molto basso, solo pochi byte per sessione.
- Trasmissione in tempo reale: sì, i dati di stato e di controllo vengono trasmessi in tempo reale tramite Bluetooth 5.4.
- Archiviazione: archiviazione temporanea nelle cuffie. Non viene utilizzata alcuna archiviazione cloud.
- Conservazione: i dati vengono conservati solo fino a quando il dispositivo non viene disaccoppiato o resettato.
- Accesso da parte dell'utente: i dati sono accessibili tramite la connessione Bluetooth e vengono visualizzati sullo smartphone.
- Cancellazione: possibile tramite ripristino delle impostazioni di fabbrica o disaccoppiando il dispositivo dal telefono.
- Trasferimento dei dati: nessun dato viene trasferito a terzi.
- Nota: questo prodotto non memorizza alcun dato personale.

Certificazione/Informazioni generali



Con la presente dichiariamo che questo dispositivo reca il marchio CE in conformità con le normative e gli standard. È quindi conforme ai requisiti essenziali della direttiva (RED) 2014/53/UE, nonché alla direttiva RoHS 2 2011/65/UE e alla direttiva 2023/1542/UE. Il testo completo della Dichiarazione di conformità UE è disponibile al seguente indirizzo Internet www.d-parts.de/Konfo

Nota sulla tutela dell'ambiente:



A seguito dell'attuazione della direttiva europea 2012/19/CE nell'ordinamento giuridico nazionale, si applica quanto segue: gli apparecchi elettrici ed elettronici non possono essere smaltiti con i rifiuti domestici.

I consumatori sono tenuti per legge a restituire gli apparecchi elettrici ed elettronici al termine del loro ciclo di vita presso i punti di raccolta pubblici istituiti a tale scopo o presso il punto vendita. I dettagli in merito sono definiti dalla legislazione nazionale del rispettivo paese. Questo simbolo riportato sul prodotto, sul manuale di istruzioni o sulla confezione indica che un prodotto è soggetto a tali normative. Riciclando, riutilizzando i materiali o utilizzando in altro modo i vecchi apparecchi, contribuisce in modo significativo alla tutela del nostro ambiente.

The Bluetooth word mark and logos are owned by the Bluetooth SIG, Inc.
and any use of such marks is under license.

Improvement and changes of the technical specifications and other data's could
be made without prior notice.

Registered trademarks are the property of their respective owners.