

EM2GO

EV-Charging Station 11kW ***EMH011AC1RW***

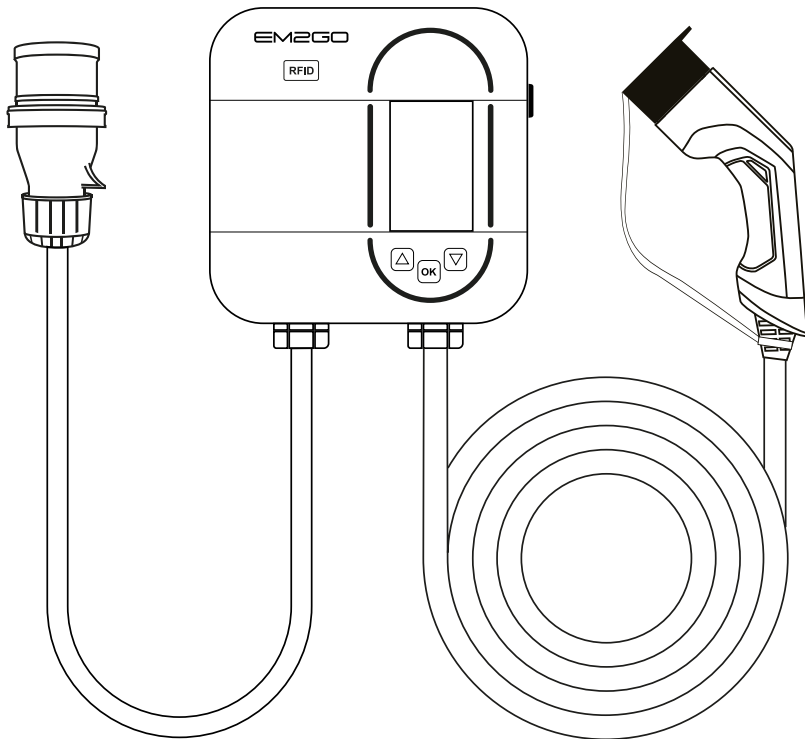

Bedienungsanleitung 1
User Manual 16

Danke, dass Sie sich für die EM2GO Ladestation für Elektrofahrzeuge entschieden haben.

Mit dieser smarten Wallbox haben Sie sich für ein hochpräzises und mit vielen sicherheitsrelevanten Schutzvorrichtungen ausgestattetes EV-Ladegerät entschieden, welches ein rundum sorgloses Laden Ihres Fahrzeugs garantiert.

Wichtiger Hinweis:

Dieses Handbuch enthält wichtige Anweisungen und Informationen, die bei der Installation, Betrieb und Wartung zu beachten sind. Lesen Sie alle Sicherheitsinformationen und Warnhinweise in diesem Handbuch, um auf mögliche Gefahren aufmerksam zu werden.

Dieses Handbuch richtet sich an das Installations- und Wartungspersonal sowie Endkunden. Bewahren Sie dieses Benutzerhandbuch auf.

Verwendete Sicherheitszeichen

Die folgenden Warn-, Gebots- und Hinweisschilder werden in diesem Handbuch, an und in der EV-Ladestation verwendet.



VORSICHT: Warnung vor elektrischen Gefahren.

Dieses Zeichen soll den Benutzer darauf hinweisen, dass es zu schweren Verletzungen oder erheblichen Sachschäden kommen kann, wenn das Gerät nicht wie vorgeschrieben bedient wird.



WARNUNG: Warnung vor einer Gefahrenstelle oder gefährlichen Situation.

Dieses Zeichen soll den Benutzer darauf aufmerksam machen, dass leichte Verletzungen oder Sachschäden die Folge sein können, wenn das Gerät nicht wie vorgeschrieben bedient wird.



VORSICHT: Nicht mit den Händen berühren, wenn elektrostatische Entladungen möglich sind. Weist auf die möglichen Folgen des Berührens elektrostatisch gefährdeter Bauelemente hin.

Wichtiger Hinweis:

Gemäß §19 NAV vom 21. März 2019 muss der Betrieb von Ladeeinrichtungen für Elektrofahrzeugen vor Gebrauch (ab 11 KW), sowie vor Installation (ab 22 KW) an den zuständigen Netzbetreiber gemeldet werden. Dies kann auch durch den beauftragten Elektroinstallateur erfolgen.

Bitte Informieren Sie sich diesbezüglich bei Ihrem Stromanbieter telefonisch oder Online.



WARNUNG!

Bei der Verwendung von elektrischen Produkten müssen immer diese grundlegenden Vorsichtsmaßnahmen beachtet werden.

- Installieren oder verwenden Sie das Ladegerät nicht in der Nähe von explosiven, ätzenden oder brennbaren Materialien, Chemikalien oder Dämpfen.
- Das Ladegerät darf nur auf nicht brennbaren Untergründen wie Beton, und mindestens 120 cm über dem Boden installiert werden.
- Das Ladegerät muss sicher geerdet sein.
- Schalten Sie die Stromzufuhr des Ladegeräts ab, bevor Sie das Ladegerät montieren oder warten.
- Das Gerät ist nur für Fahrzeuge konzipiert, die mit der IEC 62196 Norm für Lademodi kompatibel sind.
- Verwenden Sie das Ladegerät nicht, wenn es defekt ist oder sichtbare Beschädigungen aufweist.
- Versuchen Sie nicht, das Gerät zu öffnen, zu zerlegen, zu reparieren, zu manipulieren oder zu modifizieren. Bei Fragen oder Reparaturen wenden Sie sich an unseren Kundendienst.

- Verwenden Sie das Ladegerät nicht, wenn Sie sich im Fahrzeug befinden.
- Verwenden Sie das Ladegerät nicht, wenn es starkem Regen, Schnee oder Unwetter ausgesetzt ist.
- Gehen Sie beim Transport des Ladegeräts stets vorsichtig vor.
- Berühren Sie die Ladeanschlussklemme nicht mit scharfen metallischen Gegenständen
- Ziehen Sie das Ladekabel nicht mit Gewalt oder über scharfe Gegenstände.



WARNHINWEISE

Das Gerät darf ausschließlich von qualifizierten Personen, die mit dem Bau und Betrieb dieser Art von elektrischen Anlagen vertraut sind, installiert, eingestellt und gewartet werden.

Die Nichtbeachtung dieser Vorsichtsmaßnahme kann zu schweren Verletzungen oder gar zum Tode führen.

- Eine fehlerhafte Installation und Prüfung des Ladegeräts können möglicherweise zu Schäden führen. Für die daraus resultierenden Schäden wird nicht gehaftet.
- Stellen Sie sicher, dass das Ladekabel während des Ladevorgangs richtig positioniert ist, nicht betreten, beschädigt oder belastet werden kann.
- Überprüfen Sie den Drahtdurchmesser gemäß den örtlichen elektrischen Anforderungen.
- Schalten Sie vor Beginn der Installation die entsprechende Stromversorgung aus.
- Das Ladegerät ist vom Fachpersonal zu installieren und in Betrieb zu nehmen.
- Vor der Installation muss der Versorgungskabel und Hausanschlusswerte geprüft werden.

Abkürzungen:

A | Ampere, Einheit des Stroms

V | Volt, Einheit der Spannung

EV | Elektrofahrzeug

EVSE | Ausrüstung für die Versorgung von EV nach IEC61851-1

RFID | Funkfrequenz-Identifikation

IP | Schutzklasse

RCMU | Allstromsensitiver Differenzstromsensor

LS | Leistungsschutzschalter

Technischen Daten:

- Betriebsspannung: 400V AC $\pm 10\%$, 50Hz
- Nennstrom: 16A
- Kommunikation: WiFi, Bluetooth
- Eingangskabel: 1,5 m Kabellänge mit CEE-Stecker (16A-6h)
- Ladekabel: Typ 2, 6,5 m Kabellänge
- Anzeige: 3-Zoll-OLED-Farbdisplay
- RGB-LED-Band
- Steuerungsmethode: Plug & Play, RFID, App, ModBus TCP
- Phasenumschaltung über ModBus TCP & am Gerät einstellbar
- Schutzart: IP65 spritzwassergeschützt
- Stoßfestigkeit: IK08
- Not-Aus-Taster
- Schutz: Typ B RCMU, Über-/Unterspannungsschutz, Überstromschutz, Kurzschlusschutz, Erdungsschutz, Übertemperaturschutz, Überspannungsschutz
- Kommunikation: WLAN (2.4GHz), Bluetooth
- WLAN-Verschlüsselungsart: WEP, WPA, WPA2
- Max. abgestrahlte Sendeleistung:
 - WLAN: 18.76dBm (802.11b), 17.75dBm (802.11g), 17.44dBm (802.11n20)
 - Bluetooth: 3.98dBm
- Betriebstemperatur: -30 bis +55°C
- Luftfeuchtigkeit bei Betrieb: bis zu 95%, nicht kondensierend
- Gehäuse-Material: PC+ASA
- Abmessungen: 180 mm \times 180 mm \times 64.5 mm
- Gewicht: 4kg

Darstellung der Type2 Stecker / Buchse gemäß IEC 62196-2

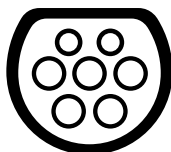

Typ 2 Stecker

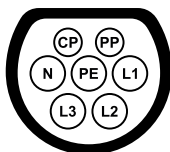

3-Phasen Typ 2 Buchse

Kompatibilität

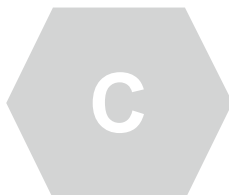

Die Ladestation ist mit der Kennzeichnung C versehen.

Gemäß den Anforderungen der EN 17186 legt dieses Dokument harmonisierte Kennzeichnungen für die Stromversorgung von elektrischen Straßenfahrzeugen fest. Die Anforderungen in dieser Norm sollen die Informationsbedürfnisse der Nutzer hinsichtlich der Kompatibilität zwischen den Ladestationen für Elektrofahrzeuge, den Kabelkonfektionen und den in Verkehr gebrachten Fahrzeugen ergänzen. Die Kennung ist an den Ladestationen, auf den Fahrzeugen, auf den Kabelkonfektionen und in den Verbraucherhandbüchern wie beschrieben sichtbar.

Verpackungsinhalt

- EV-Ladestation
- 2x RFID-Karten
- Material zur Wandbefestigung
- Typ 2 Halterung
- Bedienungsanleitung

Montage



WARNUNG!

**Ein beschädigtes EV-Ladegerät darf auf keinen Fall montiert werden.
Bitte informieren Sie im Fall einer Beschädigung umgehend Ihren Händler.
Die Installation und Verkabelung muss von einem Fachbetrieb durchgeführt werden.**

Hinweise zur Verbindung der Home Wallbox

Allgemein:

- Die Verbindung der Ladestation erfolgt zuerst über die Bluetooth®-Verbindung. Die Verbindung per WLAN kann später in der App konfiguriert werden.
- Achten Sie darauf, dass alle Berechtigungen in der EM2GO Connect App bestätigt werden (Kamera und Standort).
- Eine Wallbox kann nicht in die App hinzugefügt werden, wenn sie bereits einem anderen Account zugewiesen wurde.

Verbindung per Bluetooth®:

- Zum Verbinden per Bluetooth, stellen Sie sicher, dass die WLAN-Funktion im Menü der Wallbox aus geschaltet ist, da Bluetooth® und WLAN nicht gleichzeitig aktiv sein können.
- Ladestatistiken und die Ladehistorie werden nur bei bestehender WLAN-Verbindung angezeigt und können nicht nachträglich übertragen werden.

Verbindung per WLAN:

- Zur WLAN-Konfiguration überprüfen Sie die den eingegebenen Namen und das Passwort im Bereich „WLAN-Einstellungen“, bevor diese mit Druck auf „OK“ an die Wallbox gesendet werden.
- Um die Verbindung per WLAN zu aktivieren, trennen Sie zunächst die Bluetooth®-Verbindung über die App, indem Sie das blaue Symbol für die Bluetooth®-Verbindung antippen oder indem Sie Bluetooth® des Smartphones deaktivieren.

- Achten Sie darauf, dass das Symbol für die Bluetooth®-Verbindung im Display der Wallbox nicht mehr verbunden anzeigt.
- Aktivieren Sie danach die WLAN-Funktion im Menü der EM2GO Home Wallbox. Sind die eingegebenen Daten korrekt und der Empfang zum WLAN Access Point ausreichend, wird die Verbindung nach einigen Minuten automatisch hergestellt.
- Sollte der Online-Status der Wallbox nach wenigen Minuten nicht in der App angezeigt werden, wischen Sie in der Übersichtsseite von oben nach unten, um die Ansicht zu aktualisieren oder starten Sie die App neu, indem die App beenden und erneut starten.
- Bei aktiviertem ModBus TCP im Menü „Lastmanagement & Kommunikation“ wird die Verbindung zur App unterbrochen.

Hinweis: Lassen Sie den Schalter DHCP eingeschaltet, um eine automatische IP-Adressvergabe zu ermöglichen. Die Wallbox unterstützt 2.4GHz Netze mit WEP, WPA und WPA2.

Anzeige Verbindungsstatus:

Bluetooth® nicht verbunden  | Bluetooth® verbunden  | WLAN verbunden 

HINWEIS:

Die Ladestation ist mit einem integrierten allstromsensitiven Differenzstromsensor (RCMU) ausgestattet. Jede Ladestation muss zusätzlich über einen eigenen FI-Fehlerstromschutzschalter (RCD) Typ A (Bemessungsfehlerstrom 30mA) und einen Leistungsschutzschalter (LS) Auslöse-Charakteristik C, Nennstrom 16A angeschlossen werden. Es dürfen keine anderen Verbraucher angeschlossen werden.

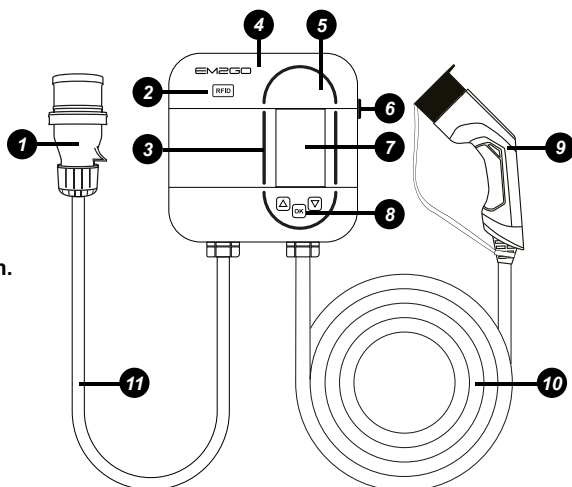

Produktübersicht

- | | |
|-------------------------|---------------------|
| 1. CEE-Stecker (16A-6h) | 7. OLED-Display |
| 2. RFID-Leser | 8. Tasten |
| 3. Status-LED | 9. Typ 2 Stecker |
| 4. Näherungssensor | 10. Ladekabel |
| 5. Helligkeitssensor | 11. Zuleitungskabel |
| 6. Not-Aus-Schalter | |

Wandmontage

Montagezubehör:

- A | Schablone C | Silikon-Unterlegscheibe
B | Schrauben D | Spreizdübel



HINWEIS:

Bitte berücksichtigen Sie, dass die Länge des Verbindungskabels der Ladeeinheit 150 cm (±5%) beträgt, die Drehstrom-Anschlussdose sollte sich in diesem Bereich befinden.

Um eine gute Belüftung zu gewährleisten, sollten Sie die Ladestation vertikal und mit ausreichend Platz montieren (Abb.1).

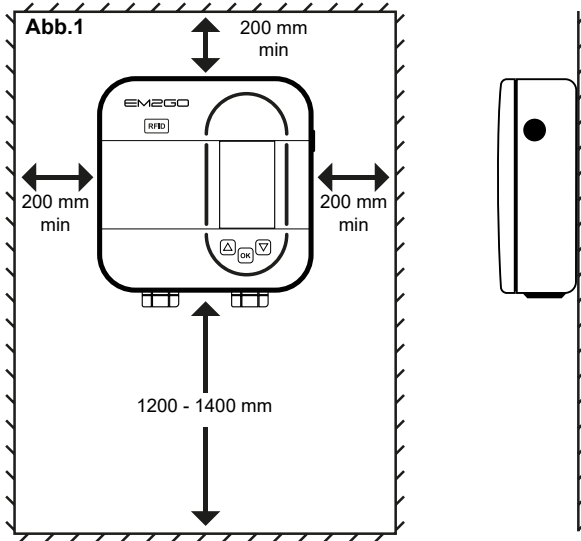

Installation



WARNUNG!

Vergewissern Sie sich vor der Installation, dass die Ladestation nicht mit dem Stromnetz verbunden ist.

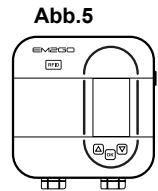
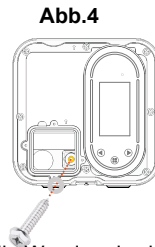
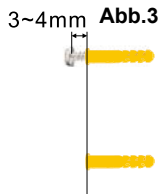
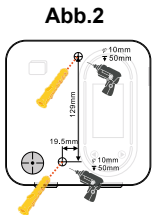

1. Bohren Sie entsprechend der Schablone Löcher in die Wand und schlagen Sie die Spreizdübel ein (Abb.2).
2. Drehen Sie die obere Schraube ein und lassen Sie sie etwa 3 bis 4 mm Gewinde außerhalb der Wand herausragen (Abb.3).
3. Entfernen Sie die untere Torx T9 Schraube an der Ladestation und nehmen die Abdeckung ab, indem Sie diese nach vorne anheben.
4. Entfernen Sie die vier Torx T9 Schrauben an der Ladestation und entfernen Sie die Abdeckung.
5. Hängen Sie das Gerät an die obere Schraube. Richten Sie das Gehäuse so aus, dass das untere Loch im Innenraum auf die untere Bohrung passt. Platzieren Sie die Silikon-Unterlegscheibe und schrauben Sie die untere Schraube an (Abb.4).
6. Prüfen Sie ob der Dichtungsstreifen des Gehäuses intakt ist, und schließen Sie die Abdeckung. Verriegeln Sie die Abdeckung mit den Schrauben und ziehen Sie sie fest (Abb.5).



ACHTUNG!

Achten Sie unbedingt darauf, dass die Abdeckung fest verschlossen ist, um den Spritzwasserschutz zu gewährleisten und die Anlage vor Eindringen von Feuchtigkeit zu schützen.

Ladestation anschließen



STROMSCHLAGGEFAHR!

Stellen Sie sicher, dass die CEE -Steckdose beim Verbinden mit der Ladestation stromlos ist.

Anschluss des vorhandenen CEE-Kabels

Verbinden Sie den CEE-Stecker (16A-6h) des Zuleitungskabels mit einer CEE-Drehstrom-Steckdose, die mit passendem Fehlerstrom-Schalter ausgestattet ist.

Eigenes Zuleitungskabel anschließen

1. Öffnen Sie wie unter Punkt „Wandmontage“ beschrieben, die Abdeckung.
2. Entfernen Sie das vorhandene Zuleitungskabel von der Ladestation.
3. Führen Sie das vorbereitete Zuleitungskabel durch die Gummidurchführung.
4. Entfernen Sie ca. 12 mm der Isolation von den Leitern des Zuleitungskabels. Mehradrige Leiter sollten vorab mit Aderendhülsen versehen werden, um eine sichere Verbindung zu gewährleisten. Schließen Sie die Leiter des Zuleitungskabels wie folgt an die Schraubleiste der Ladestation an und drehen dieses fest (ca. 4Nm): **L1 Braun | L2 Schwarz | L3 Grau | N Blau | PE Grün-Gelb**.
5. Schrauben Sie die kleine Abdeckung wieder auf die Ladestation und schließen Sie die Abdeckung mit der Schraube fest.

Status LED

Status	Einschalten			Aufladen Standby	Menü
Anzeige	<p>Leuchtet → Leuchtet → LED Umlaufend</p>			<p>Blinkt langsam</p>	<p>Leuchtet</p>
Status	Verzögerte Aufladung	Warte auf KFZ-Signal	Aufladen beendet	Lademodus	Fehler
Anzeige	<p>LED Umlaufend</p>	<p>Blinkt langsam</p>	<p>Leuchtet</p>	<p>LED Blinkt</p>	<p>Blinkt</p>

Tasten



Links / Aufwärts / -



Menü / OK-Taste



Rechts / Abwärts / +

OLED-Display

Auf dem OLED-Bildschirm des Geräts können Status, Sicherheitswarnungen, Ladevorgänge und Einstellungen angezeigt werden.

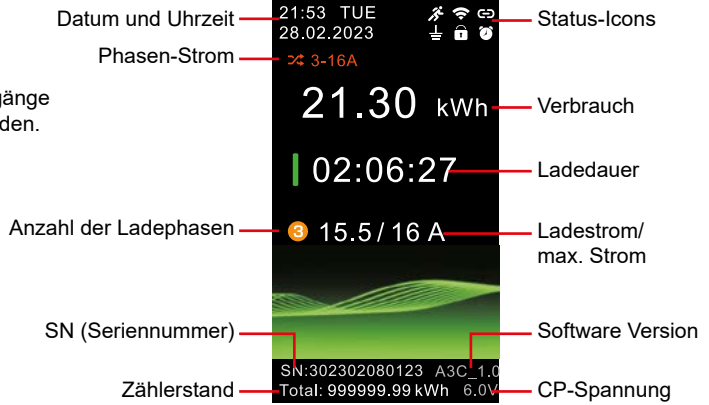

Status-Icons

Icon	Bedeutung	Icon	Bedeutung
	Bluetooth aktiv		Annäherungssensor ausgelöst
	Bluetooth verbunden		Reservierung aktiv
	WLAN verbunden		PIN-Code Schutz aktiv
	Schutzleiter-Überwachung		

Display-Status

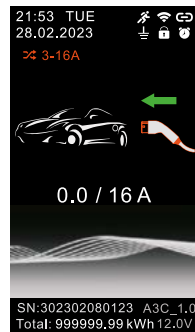

Ladebereitschaft

Tasten

- Keine Funktion
- Ladehistorie aufrufen
- Seite „Einstellungen“ aufrufen

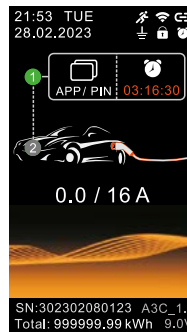

Lade-Reservierung

Verwenden Sie die RFID-Karte, die APP oder geben Sie die PIN ein, um den Countdown für das Aufladen zu überspringen.

Tasten

- Keine Funktion
- Keine Funktion
- Seite „Entsperren“ aufrufen, entsperren und den Ladevorgang starten.



Warte auf Signal

Während des Wartens auf das Fahrzeugsignal bleibt Stufe 1 (grüner Kreis) eingeschaltet und Stufe 2 blinkt.

Tasten

- Keine Funktion
- Keine Funktion
- Keine Funktion

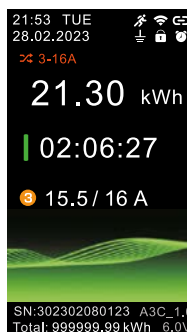

Lademodus-1

Tasten

- Keine Funktion
- Eingabe (Lademodus-2)
- Keine Funktion

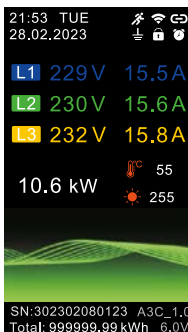

Lademodus-2

Separate Anzeige von Spannung und Strom jeder Phase, Ladeleistung, Temperatur.

Tasten

- Eingabe (Lademodus-1)
- Keine Funktion
- Keine Funktion

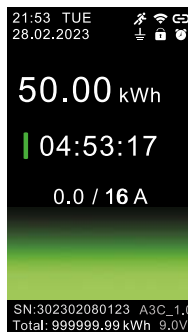

Ladevorgang beendet

Anzeige von Verbrauch und Gesamtladezeit.

Tasten

- Keine Funktion
- Keine Funktion
- Keine Funktion

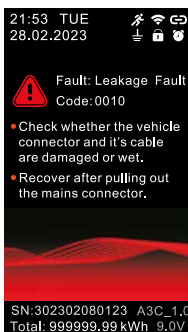

Fehlermodus

Anzeige von Fehlerinformationen, Fehlercodes und Behandlungsmethoden.

Tasten

- Keine Funktion
- Keine Funktion
- Keine Funktion

Display-Einstellungen

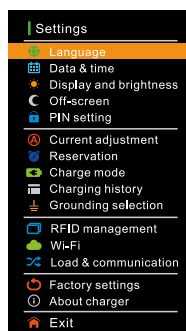

Tasten-Funktionen

- Bewegen Sie den Cursor nach oben oder links, er wird orange angezeigt. Wenn es sich bei der Einstellung um einen numerischen Parameter handelt, wird die Wert verringert.
- Bestätigen Sie die Auswahl des markierten Menüpunktes. Bestätigen Sie die gewählten Einstellungen.
- Bewegen Sie den Cursor nach unten oder rechts, er wird orange angezeigt. Wenn es sich um einen numerischen Parameter handelt, wird die Wert erhöht.

Datum & Zeit

Wenn das Gerät zum ersten Mal verwendet wird oder länger als 20 Tage nicht benutzt wurde, stellen Sie bitte nach dem Einschalten das Datum und die Uhrzeit ein. Eine falsche Uhrzeit hat Auswirkungen auf geplantes Laden.



Anzeige & Helligkeit

Es wird empfohlen, die automatische Helligkeitseinstellung zu verwenden, die die Helligkeit des OLED-Bildschirms automatisch an die Umgebungshelligkeit anpasst.

Ausschalten des Bildschirms

Der Bildschirm wird ausgeschaltet, wenn nach der angegebenen Zeit keine Taste gedrückt wird. Wenn der Annäherungssensor eingeschaltet ist, wird der OLED-Bildschirm automatisch aktiviert, sobald der Sensor eine Bewegung durch beispielsweise eine Person erkennt. Bei Bewegungserkennung leuchtet das Symbol im Bildschirm auf.

PIN-Einstellung

Wenn die PIN aktiviert ist, ist zum Aufrufen des Menüs die Eingabe der PIN erforderlich, und das Symbol  auf der Statusanzeigeseite leuchtet auf. Wenn Sie Ihre PIN vergessen haben, berühren Sie die Taste , verwenden Sie RFID oder APP zum Entsperren, rufen Sie die Seite [PIN-Einstellung] des Einstellungsmenüs auf, deaktivieren Sie die PIN oder setzen Sie die PIN zurück.

Stromeinstellung

Stellen Sie hier den gewünschten Strom in Ampere ein, der maximal zum Laden genutzt werden soll. Wenn nur mit einer statt drei Phasen geladen werden soll, können Sie den 1-Phasigen Modus hier aktivieren. Beachten Sie, dass die tatsächliche Ladeleistung von verschiedenen Faktoren des Fahrzeugs abhängt (Ladeeinstellung, Batteriestand, On-Board-Charger).

Reservierung

Ladevorgänge können über die Reservierungsfunktion geplant werden. Stellen Sie die Zeit und die Tage ein, an denen das Fahrzeug aufgeladen werden soll. Außerhalb der Zeiten wird das Fahrzeug nicht aufgeladen. Ist die Reservierung aktiv, leuchtet das  auf der Statusanzeige auf.

Lademodus

Ist Plug & Charge aktiv, beginnt der Ladevorgang, sobald ein Fahrzeug verbunden wurde. Bei ausgeschaltetem Plug & Charge ist die Authentifizierung (per RFID, APP oder ModBus) notwendig.

Ladeverlauf

Das Gerät kann bis zu 30 Aufzeichnungen speichern, die über die linke und rechte Taste angezeigt werden können.

Hinweis: Nach der Speicherung von 30 Ladevorgängen werden die alten Datensätze nacheinander überschrieben.

Schutzleiter-Überwachung

Wenn das Ladegerät in einem ungeerdeten oder schlecht geerdeten Stromnetz installiert ist, kann die Erdung ausgeschaltet werden. Das Ladegerät wird bei deaktivierter Funktion, keine Fehlermeldung ausgeben, wenn der Schutzleiter nicht ordnungsgemäß funktioniert.



WARNUNG!

Verwenden Sie diese Funktion nicht im Normalfall, sondern nur, wenn Sie von EM2GO oder Ihrem Elektriker dazu aufgefordert werden!

RFID-Management

Es können bis zu drei RFID-Karten hinzugefügt werden, welche zur Authentifizierung von Ladevorgängen genutzt werden können.

Anlernen von RFID-Karten: Um eine RFID-Karte hinzuzufügen, springen Sie mit den Tasten Links/Rechts auf die jeweilige Position (1 bis 3) und berühren Sie die Taste OK. Die Position wird orange hinterlegt. Halten die RFID-Karte für ca. 5 Sekunden an den Kartenleder der Ladestation. Ein akustisches Signal ertönt. Die ID der hinzugefügten Karte wird im Display angezeigt. Eine an der Position vorherige Karte wird durch die neue ID ersetzt.

WLAN

WLAN kann im Menü aktiviert/deaktiviert werden. Ist die Ladestation mit einem WLAN verbunden, wird die Netzwerkennung (SSID) und die IP-Adresse der Ladestation in dem Menü angezeigt. Die Verbindung per WLAN wird über die App konfiguriert.

Lastmanagement & Kommunikation

Die Ladestation unterstützt das Lastmanagement über das ModBus TCP Protokoll. Wenn Lastmanagement und ModBus TCP aktiviert sind, kann die Ladestation per ModBus über WLAN gesteuert werden.

Hinweis: Wenn ModBus TCP aktiviert ist, wird die Verbindung mit der App über WLAN getrennt.

Fahrzeug aufladen

Hinweis: Das zu ladende Fahrzeug muss geparkt, ausgeschaltet und die Feststellbremse angezogen sein.

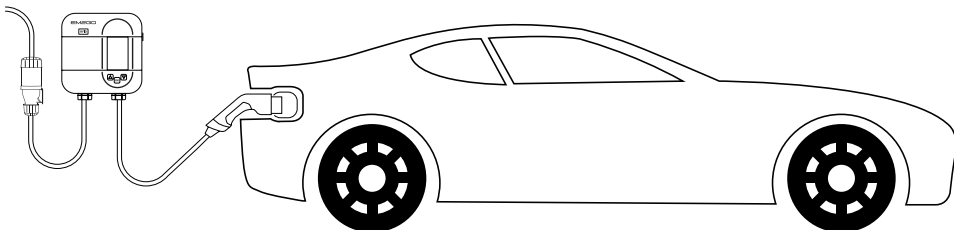

Start des Ladevorgangs

1. Schließen Sie den Netzstecker des Ladegeräts an eine geerdete und gesicherte CEE-Steckdose an und warten Sie, bis das Gerät in die Ladebereitschaft geht. Bitte beachten Sie, dass das Fahrzeug auf das Laden vorbereitet sein muss.
2. Verbinden Sie den fahrzeugseitigen Stecker des Geräts mit der Ladebuchse des Fahrzeugs.
3. Wenn Plug & Charge aktiv ist und sich die Ladestation nicht im Reservierungsmodus befindet, startet der Ladevorgang. Andernfalls halten Sie eine vorher programmierte RFID-Karte an den Kartenleser oder starten Sie den Ladevorgang über die EM2GO Connect App oder per ModBus.
4. Das Fahrzeug wird nun aufgeladen. Auf dem Bildschirm und über die App erhalten Sie Informationen zum Ladevorgang.

Hinweis: Sie können den maximalen Ladestrom in Ampere vor dem Ladevorgang über das Display und jederzeit in der App einstellen.

Beenden des Ladevorgangs

1. Ein laufender Ladevorgang kann fahrzeugseitig beendet werden oder per RFID-Karte, App und ModBus.
2. Entfernen Sie nach beendetem Ladevorgang den Typ 2 Stecker vom Ladeanschluss des Fahrzeugs. Sollten Sie den Stecker nicht herausziehen können, betätigen Sie die Entriegelungstaste am Fahrzeug oder Fahrzeugschlüssel.

Kommunikation

Mit der Ladestation können Sie in Verbindung mit der „EM2GO Connect“ App Ladevorgänge steuern, Einstellungen vornehmen, den Status des Gerätes und Echtzeitdaten des Ladevorgangs verfolgen. Zudem haben Sie die Möglichkeit Aufzeichnungen und Statistiken einzusehen.

Die Verbindung erfolgt per Bluetooth oder WLAN.

Per ModBus TCP lässt sich die Ladestation zudem mit einer Solaranlage oder einem Batteriespeicher verbinden.

App installieren

1. Aktivieren Sie die Bluetooth-Funktion auf Ihrem Smartphone oder Tablet.
2. Downloaden und installieren Sie die App „EM2GO Connect“ durch Scannen des QR-Codes.



Registrierung

Vor Verwendung der EM2GO Connect App, müssen Sie sich registrieren.

Hinweis: Eine Nutzung der App ohne Registrierung ist technisch nicht möglich.

Bitte beachten Sie die Datenschutzerklärung für die Verarbeitung Ihrer personenbezogenen Daten in der App oder unter www.em2go.de/privacy_connect.

1. Öffnen Sie die EM2GO Connect App, wählen Sie oben rechts die Sprache für die App aus und klicken auf **Registrieren** (Abb.6).
2. Geben Sie Ihre **E-Mail-Adresse** ein und klicken Sie auf **Code abrufen**. Sie erhalten eine E-Mail mit einem 6-stelligen Code. Geben Sie den Code in das Feld **Bestätigungscode** ein.
3. Geben Sie ein sicheres Passwort ein, welches Sie in einem Passwortmanager speichern oder sich gut merken können.
4. Klicken Sie auf **Registrieren**. Ihr Benutzerkonto wird erstellt und Sie werden automatisch in die App eingeloggt (Abb.7).

Abb.6

Abb.7

Verbindung der Ladestation

Die Verbindung der Ladestation erfolgt zuerst über die Bluetooth Verbindung. Nach dem die Verbindung hergestellt wurde, kann die Wallbox per WLAN verbunden werden.

1. Schalten Sie die Ladestation ein und halten Sie das Smartphone oder Tablet in Reichweite der Ladestation.
2. Starten Sie die App und tippen auf das **QR-Code-Symbol** bzw. das **Plus-Symbol** oben rechts (Abb.8).
3. Scannen Sie nun den **QR-Code** der Ladestation, den Sie auf der Bedienungsanleitung und unter der Gehäuseabdeckung der Ladestation finden.
4. Nachdem der QR-Code gescannt wurde, geben Sie noch die **6-stellige PUK** ein und klicken auf **Hinzufügen** (Abb.9).
5. Die App sucht nun nach der Ladestation und fügt Sie automatisch hinzu.

Hinweis: Akzeptieren Sie die Berechtigungen für Kamera und Standort, welche die App anfragt.

Hinweis: Ohne die Berechtigungen kann der Code nicht gescannt werden und die Ladestation kann nicht gefunden werden

Abb.8



Abb.9

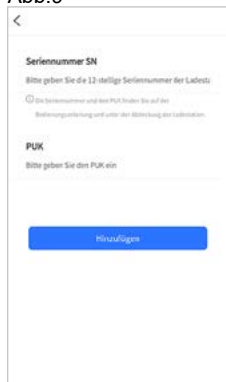

WLAN-Verbindung

Nachdem die Ladestation mit Bluetooth verbunden wurde, finden Sie diese in der Übersicht der App. Um die Ladestation mit einem vorhandenen WLAN-Netzwerk zu verbinden, gehen Sie wie folgt vor:

1. Wählen Sie die Ladestation in der App auf der Übersichtsseite aus (Abb.10).
2. Tippen Sie auf das **WLAN-Symbol**.
3. Geben Sie den **Namen** und das **Passwort** Ihres WLAN-Netzwerks ein und bestätigen Sie. (Abb.11).
4. Die Ladestation versucht sich nun mit den von Ihnen eingegebenen Daten zu verbinden.
5. Sobald die Ladestation mit dem WLAN verbunden ist, leuchtet das **WLAN-Symbol** im Display der Ladestation auf. Überprüfen Sie, dass die Ladestation mit dem Netzwerk verbunden ist, indem Sie das Menü **WLAN** der Ladestation öffnen.
6. Gehen Sie in der App zurück auf die **Übersicht**, indem Sie oben links auf den **Pfeil** tippen und **aktualisieren** Sie die Ansicht, indem Sie in der App **von oben nach unten Wischen**.
7. Die Ladestation ist mit WLAN verbunden, wenn in der Übersichtsseite **Online** angezeigt wird und das **WLAN-Symbol** auf der Statusseite blau ist (Abb.12).

Hinweis: Lassen Sie den Schalter DHCP eingeschaltet, um eine automatische IP-Adressvergabe zu ermöglichen. Die Wallbox unterstützt 2.4GHz Netze mit WEP, WPA und WPA2.

Abb.10



Abb.11



Abb.12



App Übersicht

Übersicht der Ladestationen

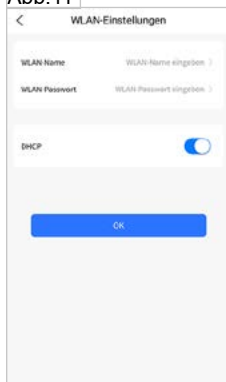
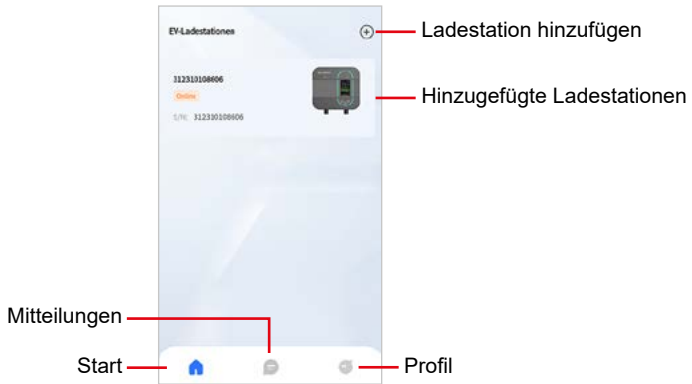

Detailseite der Ladestation



Einstellungen Ladestation

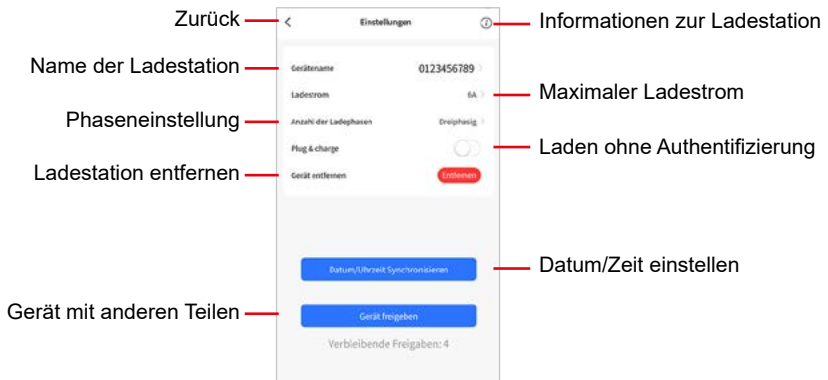

Fehlerinformation	Fehlerbehandlung
LED und LCD-Bildschirm schalten sich nicht ein.	- Prüfen Sie, ob die Stromversorgung und -verteilung korrekt sind. - Prüfen Sie, ob der FI- oder LS-Schalter in der Unterverteilung ausgelöst wurde, und aktivieren Sie diese Unterbrecher nach der Fehlerbehebung.
LED leuchtet, der LCD-Bildschirm schalten sich nicht ein.	- Das Display-Anschlusskabel ist lose oder das Display ist beschädigt.
Auto wartet lange Zeit auf Signal	- Die Batterie ist voll, das Fahrzeug befindet sich im Reservierungsverzögerungs-Lademodus, oder der Stecker ist nicht richtig angeschlossen. - Ziehen Sie den Stecker ab und schließen Sie ihn wieder an.
Erdungsfehler Code: 0001	- Das Gerät ist nicht geerdet, überprüfen Sie das Eingangsstromkabel.
RCMU-Fehler Code: 0002	- Die RCMU ist beschädigt, das Gerät muss zur Reparatur ins Werk geschickt werden.
Überspannung Code: 0004	- Prüfen Sie, ob das Eingangskabel richtig angeschlossen ist. - Prüfen Sie, ob die Eingangsspannung korrekt ist.
Unterspannung Code: 0008	- Prüfen Sie, ob der Stecker oder das Kabel beschädigt oder nass sind. - Schließen Sie die Kabel und Stecker wieder an, nachdem Sie diese überprüft haben.
Fehlerstromerkennung Code:0010	-Prüfen Sie, ob der Stecker und sein Kabel beschädigt oder nass sind. -Nach dem Abziehen des Netzsteckers wiederherstellen.
Überstrom Code: 0020	-Prüfen Sie, ob der Stecker richtig angeschlossen ist. -Prüfen Sie, ob das eingebaute Ladegerät in Ordnung ist.
CP-Spannung Code: 0040	-Überprüfen Sie den Stecker und die Ladebuchse des EV. -Ziehen Sie den Stecker ab und stecken Sie ihn wieder ein.
Kurzschluss Code: 0080	-Prüfen Sie, ob der Stecker und das Kabel beschädigt oder nass sind.
Übertemperatur Code: 0100	- Prüfen Sie, ob Netzstecker und Steckdose korrekt verbunden sind. - Prüfen Sie den Kabeldurchmesser der Steckdose.
Notausschalter gedrückt Code: 8000	- Die STOP-Taste wurde gedrückt. Wenn kein Fehler auftritt, drücken Sie bitte erneut die Taste, um das Ladegerät zurückzusetzen.

Garantie und Wartung

- Die Garantiezeit für dieses Ladegerät beträgt zwei Jahre.
- Die Garantie verfällt, wenn:
 - Kein Kaufbeleg vorgelegt werden kann.
 - Die vom Hersteller angegebene Garantiezeit überschritten ist.
 - Die Gebrauchs-, Wartungs- und Lagerungsanweisungen nicht befolgt werden.
 - Schäden oder Fehlfunktionen durch das Eindringen von Fremdkörpern verursacht werden.
 - Bei Reparatur, Demontage oder Modifikation durch unbefugte Personen.
 - Schäden durch höhere Gewalt (wie Blitzschlag, Überspannung, Erdbeben, Feuer, Überschwemmung usw.) verursacht wurden.
 - Schäden und Funktionsstörungen durch andere vermeidbare äußere Faktoren verursacht werden.
 - Schäden und Funktionsstörungen durch unsachgemäßen Gebrauch der Ausrüstung verursacht werden, wie z.B. das Eindringen von Wasser oder anderen Flüssigkeiten.
 - Schäden und Funktionsstörungen durch die Netzstromversorgung und einer Spannung verursacht werden, die nicht für die Verwendung mit dem Ladegerät spezifiziert ist.

CE Hiermit Erklären wir, dass dieses Gerät die CE-Kennzeichnung gemäß den Bestimmungen und Vorgaben trägt. Es entspricht somit den Grundlegenden Anforderungen der RED-Richtlinie 2014/53/EU, sowie der RoHS-Richtlinie 2011/65/EU. Der vollständige Text der EU-Konformitätserklärung ist unter der folgenden Internetadresse verfügbar: www.em2go.de/Konfo

Hinweis zum Umweltschutz:



Ab dem Zeitpunkt der Umsetzung der europäischen Richtlinie 2011/65/EU in nationales Recht gilt folgendes: Elektrische und elektronische Geräte dürfen nicht mit dem Hausmüll entsorgt werden.

Der Verbraucher ist gesetzlich verpflichtet, elektrische und elektronische Geräte am Ende ihrer Lebensdauer an den dafür eingerichteten, öffentlichen Sammelstellen oder an die Verkaufsstelle zurückzugeben. Einzelheiten dazu regelt das jeweilige Landesrecht. Das Symbol auf dem Produkt, der Gebrauchsanleitung oder der Verpackung weist auf diese Bestimmungen hin. Mit der Wiederverwertung, der stofflichen Verwertung oder anderer Formen der Verwertung von Altgeräten leisten Sie einen wichtigen Beitrag zum Schutz unserer Umwelt. In Deutschland gelten oben genannte Entsorgungsregeln, laut Batterieverordnung, für Batterien und Akkus entsprechend. (EU) 2015/863.

Thank you for choosing the EM2GO charging station for electric vehicles.

With this smart wallbox, you have chosen a high-precision EV charger equipped with many safety-relevant protective devices, which guarantees all-round carefree charging of your vehicle.

Important note:

This manual contains important instructions and information that must be observed during installation, operation and maintenance. Read all safety information and warnings in this manual to be aware of potential hazards.

This manual is intended for installation and maintenance personnel as well as end customers. Keep this user manual in a safe place.

Safety signs used

The following warning, mandatory and information signs are used in this manual, on and in the EV charging station.



CAUTION: Warning of electrical hazards.

This sign is intended to alert the user to the possibility of serious injury or significant damage to property if the device is not operated as specified.



WARNING: Warning of a hazardous area or dangerous situation.

This symbol is intended to draw the user's attention to the fact that minor injuries or damage to property may result if the appliance is not operated as prescribed.



CAUTION: Do not touch with your hands if electrostatic discharges are possible. Draws attention to the possible consequences of touching electrostatically sensitive components.

Important note:

In accordance with §19 German regulation on a low voltage connection (NAV) of 21 March 2019, the operation of charging facilities for electric vehicles must be reported to the responsible grid operator before use (from 11 KW) and before installation (from 22 KW). This can also be done by the authorised electrician. Please contact your electricity provider by telephone or online for more information.



WARNING!

These basic precautions must always be observed when using electrical products.

- Do not install or use the charger in the vicinity of explosive, corrosive or flammable materials, chemicals or vapours.
- The charger may only be installed on non-flammable surfaces such as concrete and at least 120cm above the ground.
- The charger must be safely earthed.
- Switch off the power supply to the charger before installing or servicing the charger.
- The device is only designed for vehicles that are compatible with the IEC 62196 standard for charging modes.
- Do not use the charger if it is defective or visibly damaged.
- Do not attempt to open, disassemble, repair, tamper with or modify the device. If you have any questions or require repairs, please contact our customer service.

- Do not use the charger when you are in the vehicle.
- Do not use the charger if it is exposed to heavy rain, snow or bad weather.
- Always take care when transporting the charger.
- Do not touch the charging terminal with sharp metal objects
- Do not pull the charging cable with force or over sharp objects.



WARNINGS

The device may only be installed, adjusted and maintained by qualified persons who are familiar with the construction and operation of this type of electrical equipment.

Failure to observe this precaution could result in serious injury or even death.

- Incorrect installation and testing of the charger may result in damage. No liability is accepted for any resulting damage.
- Ensure that the charging cable is correctly positioned during the charging process and cannot be stepped on, damaged or stressed.
- Check the wire diameter according to local electrical requirements.
- Switch off the relevant power supply before starting the installation.
- The charger must be installed and commissioned by qualified personnel.
- The supply cable and house connection values must be checked before installation.

Abbreviations:

A | Ampere, unit of current

V | Volt, unit of voltage

EV | Electric vehicle

EVSE | Equipment for the supply of EV according to IEC61851-1

RFID | Radio Frequency Identification

IP | Protection class

RCMU | Residual current sensor sensitive to all currents

MCB | Circuit breaker

Technical data:

- Operating voltage: 400V AC $\pm 10\%$, 50Hz
- Rated current: 16A
- Communication: WiFi, Bluetooth
- Input cable: 1.5 m cable length with CEE plug (16A-6h)
- Charging cable: Type 2, 6.5 m cable length
- Display: 3-inch OLED colour display
- RGB LED strip
- Control method: Plug & Play, RFID, app, ModBus TCP
- Phase switching via ModBus TCP & adjustable on the device
- Protection class: IP65 splash-proof
- Impact resistance: IK08
- Emergency stop button
- Protection: Type B RCMU, over/undervoltage protection, overcurrent protection, short-circuit protection, earthing protection, overtemperature protection, overvoltage protection
- Communication: Wi-Fi (2.4GHz), Bluetooth
- Wi-Fi encryption type: WEP, WPA, WPA2
- Max. radiated transmission power:
 - Wi-Fi: 18.76dBm (802.11b), 17.75dBm (802.11g), 17.44dBm (802.11n20)
 - Bluetooth: 3.98dBm
- Operating temperature: -30 to +55°C
- Operating humidity: up to 95%, non-condensing
- Housing material: PC+ASA
- Dimensions: 180 mm \times 180 mm \times 64.5 mm
- Weight: 4kg

Type2 plug / socket figure in accordance with IEC 62196-2

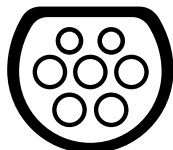

Typ 2 Stecker

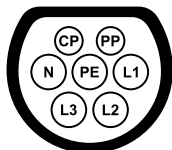

3-Phasen Typ 2 Buchse

Compatibility

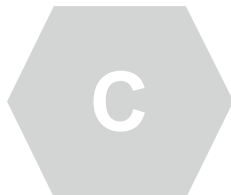

The charging station is labelled C.

In accordance with the requirements of EN 17186, this document specifies harmonised markings for the power supply of electric road vehicles. The requirements in this standard are intended to supplement the information needs of users with regard to the compatibility between the charging stations for electric vehicles, the cable assemblies and the vehicles placed on the market. The marking is visible on the charging stations, on the vehicles, on the cable assemblies and in the consumer manuals as described.

Package contents

- EV charging station
- 2x RFID cards
- Material for wall mounting
- Typ 2 Holder
- User manual

Installation



WARNING!

A damaged EV charger must not be installed under any circumstances. Please inform your dealer immediately in the event of damage. Installation and wiring must be carried out by a specialised company.

Instructions for connecting the Home wallbox

General:

- The charging station is first connected via Bluetooth®. The connection via WLAN can be configured later in the app.
- Make sure that all authorizations in the EM2GO Connect app are confirmed (camera and location).
- A wallbox cannot be added to the app if it has already been assigned to another account.

Connection via Bluetooth®:

- To connect via Bluetooth®, make sure that the Wi-Fi function is switched off in the wallbox menu, as Bluetooth® and Wi-Fi cannot be active at the same time.
- Charging statistics and charging history are only displayed when there is a Wi-Fi connection and cannot be transferred retrospectively.

Wi-Fi connection:

- To configure the Wi-Fi, check the name and password entered in the “Wi-Fi settings” section before sending them to the wallbox by pressing “OK”.
- To activate the connection via Wi-Fi, first disconnect the Bluetooth® connection via the app by tapping the blue Bluetooth® connection symbol or by deactivating the Bluetooth® function of the smartphone.
- Make sure that the Bluetooth® connection symbol on the display of the wallbox no longer shows connected.

- Then activate the Wi-Fi function in the EM2GO Home Wallbox menu. If the entered data is correct and the reception to the Wi-Fi access point is sufficient, the connection will be established automatically after a few minutes.
- If the online status of the wallbox is not displayed in the app after a few minutes, swipe down from the top of the overview page from top to bottom to refresh the view or restart the app by exiting the app and starting it again.
- When ModBus TCP is activated in the “Load Management & Communication” menu, the connection to the app is interrupted.

NOTE: Leave the DHCP switch on to enable automatic IP address assignment. The wallbox supports 2.4GHz networks with WEP, WPA and WPA2.

Display connection status:

Bluetooth® disconnected  | Bluetooth® connected  | Wi-Fi connected 

NOTE:

The charging station is equipped with an integrated AC/DC-sensitive residual current sensor (RCMU). Each charging station must also be connected via its own residual current circuit breaker (RCD) type A (rated residual current 30mA) and a circuit breaker (CB) tripping characteristic C, rated current 16A. No other loads may be connected.

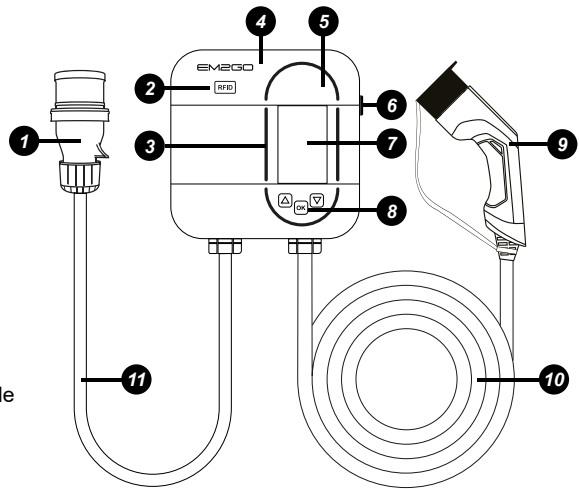

Product overview

- | | |
|--------------------------|--------------------|
| 1. CEE plug (16A-6h) | 7. OLED display |
| 2. RFID reader | 8. Buttons |
| 3. Status LED | 9. Type 2 plug |
| 4. Proximity sensor | 10. Charging cable |
| 5. Brightness sensor | 11. Supply cable |
| 6. Emergency stop switch | |

Wall mounting

Mounting accessories:

- A | Template C | Silicone washer
 B | Screws D | Dowels



NOTE:

Please note that the length of the connection cable of the charging unit is 150 cm (±5%), the three-phase junction box should be located within this range.

To ensure good ventilation, the charging station should be installed vertically and with sufficient space (Fig.1).

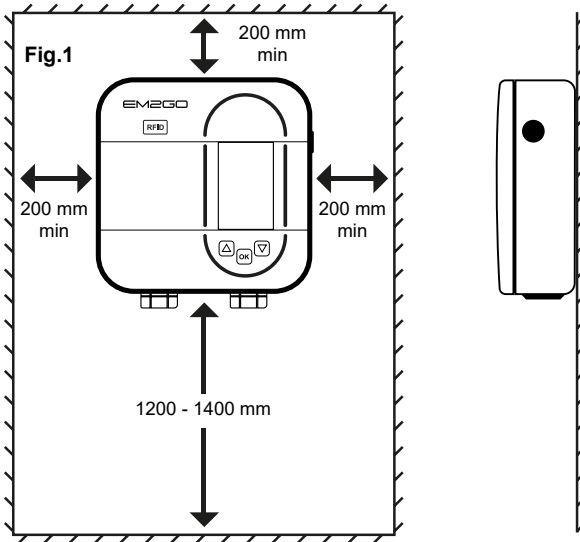

Installation



WARNING!

Before installation, make sure that the charging station is not connected to the mains supply.

Fig.2

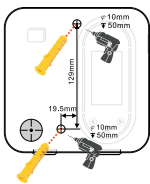

3~4mm Fig.3



Fig.4



Fig.5

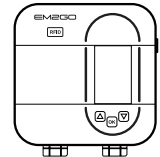

1. Drill holes in the wall according to the template and hammer in the expansion plugs (Fig. 2).
2. Screw in the upper screw and leave it protruding about 3 to 4 mm outside the wall (Fig. 3).
3. Remove the lower Torx T9 screw on the charging station and remove the cover by lifting it forwards.
4. Remove the four Torx T9 screws on the charging station and remove the cover.
5. Hang the device on the top screw. Align the housing so that the lower hole in the interior fits onto the lower hole. Place the silicone washer and screw on the lower screw (Fig. 4).
6. Check that the sealing strip of the housing is intact and close the cover. Lock the cover with the screws and tighten them (Fig. 5).



ATTENTION!

Make absolutely sure that the cover is firmly closed to ensure splash protection and to protect the system from moisture ingress.

Connecting the charging station



RISK OF ELECTRIC SHOCK!

Ensure that the CEE socket is de-energised when connecting to the charging station.











Connecting the CEE cable

Connect the CEE plug (16A-6h) of the supply cable to a CEE three-phase socket equipped with a suitable residual current circuit breaker.

Connecting your own supply cable

1. Open the cover as described under „Wall mounting“.
2. Remove the existing supply cable from the charging station.
3. Feed the prepared supply cable through the rubber grommet.
4. Remove approx. 12 mm of insulation from the conductors of the supply cable. Multi-core conductors should be fitted with wire end ferrules in advance to ensure a secure connection.
Connect the conductors of the supply cable to the screw strip of the charging station as follows and tighten (approx. 4 Nm): **L1 Brown | L2 Black | L3 Grey | N Blue | PE Green-Yellow.**
5. Screw the small cover back onto the charging station and close the cover tightly with the screw.

Status LED

Status	Power on			Charging Standby	Menu
Indicator	 Light	 Light	 LED Circular	 Breathing	 Light
Status	Delay Charging	Waiting Car Signal	Charging Finished	Charging mode	Fault
Indicator	 LED Circular	 Breathing	 Light	 LED Flashing	 Flashing

Buttons

- 1  Left / Up / -
- 2  Menu / OK
- 3  Right / Down / +

OLED Display

Status, safety warnings, charging processes and settings can be displayed on the device's OLED screen.

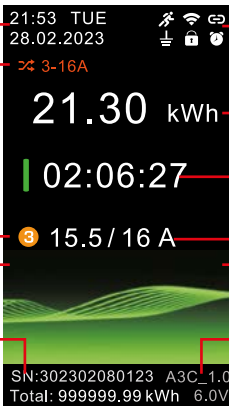

The OLED display shows the following information:

- Date and time: 21:53 TUE 28.02.2023
- Status Icons: Signal strength, Wi-Fi, Bluetooth, battery, lock, alarm.
- No. of phases - Current: 3-16A
- Consumption: 21.30 kWh
- Duration: 02:06:27
- No. of Phases: 3
- Current/ max. current: 15.5 / 16 A
- SN (Serial number): SN:302302080123
- Software Version: A3C_1.0
- Meter value: Total: 999999.99 kWh 6.0V
- CP voltage: 6.0V

Status Icons

Icon	Description	Icon	Description
	Bluetooth active		Proximity sensor triggered
	Bluetooth connected		Reservation enabled
	WiFi connected		PIN code protection enabled
	Protective earth monitoring		

Display Status



Standby

Buttons

- No function
- View charging history
- Open settings

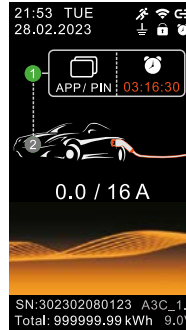

Reservation

Use the RFID card, the APP or enter the PIN to skip the charging countdown.

Buttons

- No function
- No function
- Open „unlock“ page and start charging



Waiting for car signal

While waiting for the vehicle signal, stage 1 (green circle) remains switched on and stage 2 flashes.

Tasten

- No function
- No function
- No function

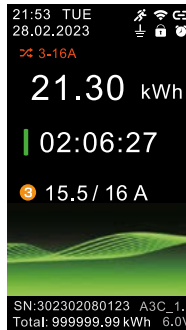

Charging mode 1

Tasten

- No function
- Charging mode 2
- No function

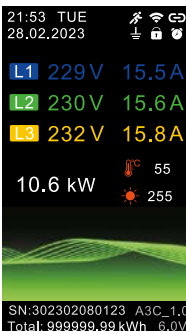

Charging mode 2

Separate display of voltage and current of each phase, charging power and temperature.

Tasten

- Charging mode 1
- No function
- No function

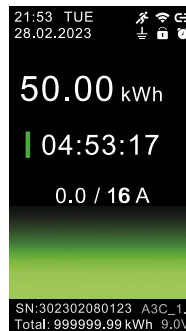

Charging finished

Display of consumption and total charging time.

Tasten

- No function
- No function
- No function

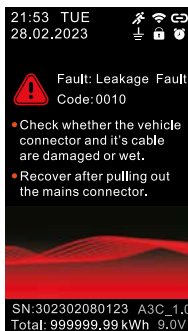

Fault mode

Display of fault information, error codes and solutions.

Buttons

 No Function

 No Function

 No Function

Settings

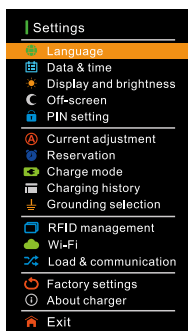

Button Functions

 Move the cursor up or left, it will be displayed in orange. If the setting is a numerical parameter, the value is reduced.

 Confirm the selection of the highlighted menu item. Confirm the selected settings.

 Move the cursor down or to the right; it is displayed in orange. If it is a numerical parameter, the value is increased.

Date & Time

If the device is being used for the first time or has not been used for more than 20 days, please set the date and time after switching on. An incorrect time will affect scheduled charging.



Display & Brightness

It is recommended to use the automatic brightness setting, which automatically adjusts the brightness of the LCD screen to the ambient brightness.

Switch off screen

The screen is switched off if no button is pressed after the specified time. If the proximity sensor is switched on, the OLED screen is automatically activated as soon as the sensor detects movement by a person, for example. When motion is detected, the symbol  lights up on the screen.

PIN setting

When the PIN is enabled, entering the PIN is required to enter the menu and the icon  on the status display page lights up. If you forget your PIN, touch the  button, use RFID or APP to unlock, enter the **PIN setting** page of the settings menu, deactivate the PIN or reset the PIN.

Current setting

Set the desired maximum current in amperes to be used for charging here. If you only want to charge with one phase instead of three, you can activate single-phase mode here. Please note that the actual charging power depends on various factors in the vehicle (charging setting, battery level, on-board charger).

Reservation

Charging processes can be scheduled using the reservation function. Set the time and days on which the vehicle is to be charged. The vehicle will not be charged outside these times. If the reservation is active, the symbol  lights up on the status display.

Charging mode

If Plug & Charge is active, the charging process starts as soon as a vehicle is connected. If Plug & Charge is switched off, authentication (via RFID, APP or ModBus) is required.

Charging history

The device can save up to 30 records, which can be displayed using the left and right buttons.

Note: After 30 charging processes have been saved, the old data records are overwritten one after the other.

Protective earth monitoring

If the charger is installed in an unearthed or poorly earthed mains supply, earthing can be switched off. If the function is deactivated, the charger will not issue an error message if the protective earth conductor is not functioning properly.



WARNING!

Do not use this function under normal circumstances, but only when instructed to do so by EM2GO or your electrician!

RFID Management

Up to three RFID cards can be added, which can be used to authenticate charging processes.

Adding RFID cards: To add an RFID card, use the left/right buttons to jump to the relevant position (1 to 3) and touch the OK button. The position is highlighted in orange. Hold the RFID card against the card leather of the charging station for approx. 5 seconds. An acoustic signal sounds. The ID of the added card is shown on the display. A previous card in the position is replaced by the new ID.

WiFi

WiFi can be activated/deactivated in the menu. If the charging station is connected to a WiFi, the network ID (SSID) and the IP address of the charging station are displayed in the menu. The connection via WiFi is configured via the app.

Load management & communication

The charging station supports load management via the ModBus TCP protocol. If load management and ModBus TCP are activated, the charging station can be controlled via ModBus over Wi-Fi.

Note: If ModBus TCP is activated, the connection with the app via WLAN is disconnected.

Charging the vehicle

Note: The vehicle to be charged must be parked, switched off and the parking brake applied.

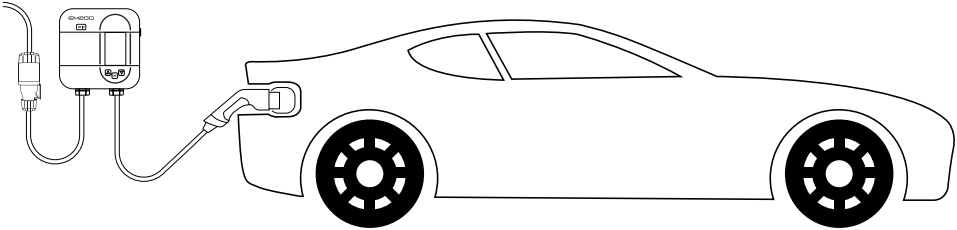

Starting the charging process

1. Connect the mains plug of the charger to an earthed and secured CEE socket and wait until the device is ready to charge. Please note that the vehicle must be prepared for charging.
2. Connect the plug on the vehicle side of the device to the vehicle's charging socket.
3. If Plug & Charge is active and the charging station is not in reservation mode, the charging process will start. Otherwise, hold a previously programmed RFID card to the card reader or start the charging process via the EM2GO Connect app or via ModBus.
4. The vehicle is now charging. You will receive information about the charging process on the screen and via the app.

Note: You can set the maximum charging current in amperes before the charging process via the display and at any time in the app.

Ending the charging process

1. An ongoing charging process can be ended on the vehicle side or via RFID card, app and ModBus.
2. Remove the type 2 plug from the vehicle's charging port once the charging process is complete. If you are unable to remove the plug, press the release button on the vehicle or vehicle key.

Communication

You can use the charging station in conjunction with the „EM2GO Connect“ app to control charging processes, make settings and track the status of the device and real-time data of the charging process. You can also view recordings and statistics.

The connection is made via Bluetooth or WiFi.

The charging station can also be connected to a solar system or a battery storage unit via ModBus TCP.

Installing the App

1. Activate the Bluetooth function on your smartphone or tablet.
2. Download and install the „EM2GO Connect“ app by scanning the QR code.



Registration

You must register before using the EM2GO Connect app.

Note: It is not technically possible to use the app without registering.

Please note the privacy policy for the processing of your personal data in the app or at www.em2go.de/privacy_connect.

1. Open the **EM2GO Connect** app, select the language for the app in the top right-hand corner and click on **Register** (Fig. 6)
2. Enter your **email address** and click on **Get code**. You will receive an email with a **6-digit code**. Enter the code in the **Verification code** field.
3. Enter a secure password that you can save in a password manager or memorise.
4. Click on **Register**. Your user account is created and you are automatically logged into the app (Fig. 7).

Fig.6

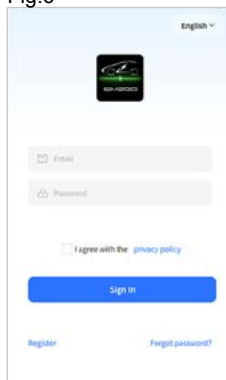
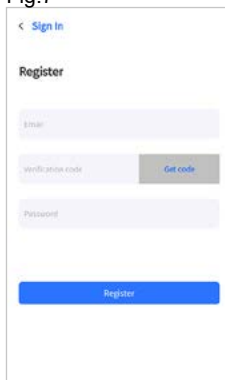

Fig.7



Connecting the charging station

The charging station is first connected via the Bluetooth connection. Once the connection has been established, the wallbox can be connected via WiFi.

1. Switch on the charging station and hold the smartphone or tablet within range of the charging station.
2. Start the app and tap on the **QR code symbol** or the **plus symbol** in the top right-hand corner (Fig. 8).
3. Now scan the QR code of the charging station, which you will find on the operating instructions and under the housing cover of the charging station.
4. After the QR code has been scanned, enter the **6-digit PUK** and click on **Confirm add** (Fig. 9).
5. The app now searches for the charging station and adds it automatically.

Note: Accept the authorisations for camera and location that the app requests.

Without the permissions, the code cannot be scanned and the charging station cannot be found.

Fig.8



Fig.9

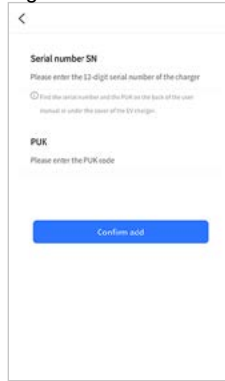

WiFi connection

Once the charging station has been connected via Bluetooth, you will find it in the app overview. To connect the charging station to an existing WiFi network, proceed as follows:

1. Select the charging station in the app on the overview page (Fig. 10).
2. Tap on the **WiFi symbol**.
3. Enter the **name** and **password** of your WiFi network and click on **OK**. (Fig. 11).
4. The charging station will now attempt to connect to the data you have entered.
5. As soon as the charging station is connected to the WiFi, the **WiFi symbol** lights up on the display of the charging station. Check that the charging station is connected to the network by opening the **WiFi menu** of the charging station.
6. Go back to the overview in the app by tapping on the **arrow** at the **top left** and refresh the view by **swiping from top to bottom** in the app.
7. The charging station is connected to WiFi when „**Online**“ is displayed in the overview page and the **WiFi symbol** on the status page is blue (Fig. 12).

Note: Leave the DHCP switch on to enable automatic IP address assignment. The wallbox supports 2.4GHz networks with WEP, WPA and WPA2.

Fig.10



Fig.11

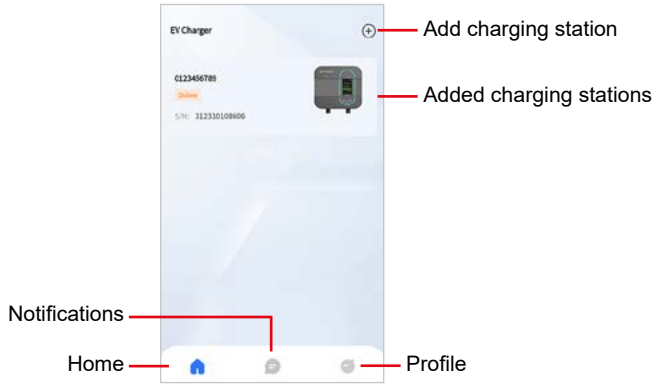

Fig.12



App Overview

Overview of charging stations



Detail page of charging station



Charging station settings

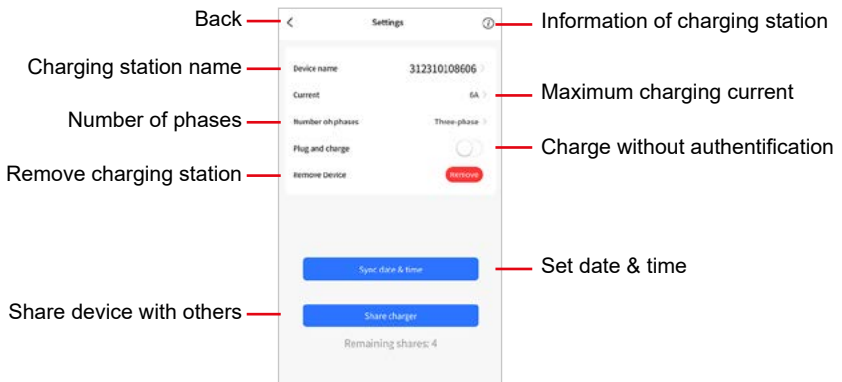

Error information	Error handling
LED and OLED screen do not switch on.	- Check whether the power supply and distribution are correct. - Check whether the RCD or circuit breaker in the sub-distribution has tripped and activate these circuit breakers after troubleshooting.
LED lights up, the LCD screen does not switch on.	- The display connection cable is loose or the display is damaged.
Car waits a long time for signal	- The battery is full, the vehicle is in reservation delay charging mode, or the plug is not connected correctly. - Disconnect the plug and reconnect it.
Earthing error Code: 0001	- The device is not earthed, check the input power cable.
RCMU fault Code: 0002	- The RCMU is damaged, the appliance must be sent to the factory for repair.
Overvoltage Code: 0004	- Check whether the input cable is connected correctly. - Check whether the input voltage is correct.
Undervoltage Code: 0008	- Check whether the plug or cable is damaged or wet. - Reconnect the cables and plugs after you have checked them.
Fault current detection Code:0010	- Check whether the plug and its cable are damaged or wet. - Restore after disconnecting the mains plug.
Overcurrent Code: 0020	- Check whether the plug is connected correctly. - Check whether the built-in charger is OK.
CP voltage Code: 0040	- Check the plug and charging socket of the EV. - Disconnect the plug and reconnect it.
Short circuit Code: 0080	- Check whether the plug and cable are damaged or wet.
Overtemperature Code: 0100	- Check whether the mains plug and socket are connected correctly. - Check the cable diameter of the socket.
Emergency stop pressed Code: 8000	- The STOP button has been pressed. If no error occurs, please press the button again, to reset the charger.

Warranty and maintenance

- The warranty period for this charger is two years.
- The warranty expires if:
- No proof of purchase can be provided.
- The warranty period specified by the manufacturer is exceeded.
- The instructions for use, maintenance and storage are not followed.
- Damage or malfunctions are caused by the ingress of foreign bodies.
- Repair, disassembly or modification by unauthorised persons.
- Damage caused by force majeure (such as lightning, overvoltage, earthquake, fire, flooding, etc.).
- Damage and malfunctions are caused by other avoidable external factors.
- Damage and malfunctions are caused by improper use of the equipment, such as the ingress of water or other liquids.
- Damage and malfunctions are caused by the mains power supply and a voltage that is not specified for use with the charger.

CE We hereby declare that this device bears the CE marking in accordance with the regulations and specifications. It therefore complies with the essential requirements of the RED Directive 2014/53/EU and the RoHS Directive 2011/65/EU.

The full text of the EU Declaration of Conformity is available at the following Internet address:

www.em2go.de/Konfo

Note on environmental protection



From the date of transposition of the European Directive 2011/65/EU into national law, the following applies: Electrical and electronic equipment must not be disposed of with household waste. The consumer is legally obliged to return electrical and electronic devices at the end of their service life to the public collection points set up for this purpose or to the point of sale. Details on this are regulated by the respective state law. The symbol on the product, the instructions for use or the packaging indicates these regulations. By recycling, material recovery or other forms of utilisation of old appliances, you are making an important contribution to protecting our environment. In Germany, the above disposal regulations apply to batteries and rechargeable batteries in accordance with the Battery Ordinance (EU) 2015/863.

EM2GO

Improvement and changes of the technical specifications and other data's could be made without prior notice. Registered trademarks are the property of their respective owners.

EM2GO ist eine Marke der D-Parts GmbH
D-Parts GmbH • Birkenweiher Str. 16 • 63505 Langenselbold, Germany / www.em2go.de

V3_06_2026