

# Fontastic®

## Alarm Clock Radio & Wirelss Speaker

**Dablo**

Bedienungsanleitung	1-5
User Manual	6-9
Manual de usuario	10-13
Manuale utente	14-17



## BEDIENUNGSANLEITUNG

Vielen Dank, dass Sie sich für diesen DAB+ Radiowecker entschieden haben. Der Radiowecker mit großem Display empfängt DAB, DAB+, FM Radiosignale und drahtlos Audiosignale. Er verfügt über zwei Weckzeiten, sowie einen USB-Ausgang zum Laden externer Geräte.

Bitte lesen Sie vor Gebrauch die Bedienungsanleitung sorgfältig und beachten Sie die Sicherheitshinweise.

### Verpackungsinhalt

- DAB+ Radiowecker
- USB-DC Netzkabel
- Bedienungsanleitung

### Übersicht:

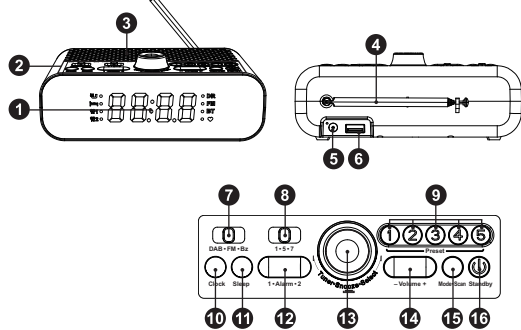

1. 3.5" Display
2. Bedienfeld
3. Lautsprecher und Tieftoneinheit
4. 360°-Teleskopantenne
5. Stromeingang
6. USB Stromausgang
7. Auswahl des Wecktons - DAB/FM/Bz
8. Weckzeit-Wiederholung
9. Sender-Speicherplätze
10. Uhr - Uhr manuell einstellen
11. Sleptimer-Einstellung
12. Weckzeit 1/2 - prüfen/einstellen/ausschalten
13. Drehknopf - Sender wechseln/auswählen/schlummern
14. Lautstärke verringern/erhöhen
15. Modus/Scan - DAB/FM/BT-Modus, automatischer Suchlauf
16. Standby - Radio ein/ausschalten

### Inbetriebnahme

#### Verbinden der Stromversorgung

Verbinden Sie das USB-DC-Kabel, welches im Lieferumfang enthalten ist, mit dem Stromeingang (5) des Radioweckers und einem USB Netzteil mit mindestens 5V DC 1A Leistung.

**Hinweis: Nach dem Anschließen des Netzteils schaltet das Gerät in den Standby-Modus und zeigt die Uhrzeit im Display an.**

#### Backup-Batterie

Das Gerät ist mit einer internen Backup-Batterie ausgestattet. Sie dient dazu die Funktion des Gerätes auch ohne externe Stromversorgung zu gewährleisten.

Die Anzeige blinkt, wenn der Ladezustand der Backup-Batterie

schwach ist. Verbinden Sie das Gerät mit dem Stromnetz, die Batterie wird aufgeladen.

### Ein-/Ausschalten

Drücken Sie die Standby-Taste (16) um das Gerät ein- und auszuschalten, oder in den Standby-Modus zu wechseln. Wenn Sie das Gerät für längere Zeit nicht benutzen, halten Sie die Standby-Taste (16) 3 Sekunden lang gedrückt, um den Stromverbrauch zu reduzieren.

### Uhrzeit einstellen

- **Manuell:** Drücken Sie in einem beliebigen Modus die Uhr-Taste (10), die Stundenanzeige beginnt zu blinken, stellen Sie mit dem Drehknopf (13) die Stunden ein, drücken Sie erneut die Uhr-Taste (10), die Minutenanzeige beginnt zu blinken, stellen Sie mit dem Drehknopf (13) die Minuten ein, drücken Sie den Drehknopf (13), um die Einstellung zu speichern.
- **Automatisch:** Die Zeit wird automatisch synchronisiert, sobald das Radio einen DAB-Sender empfängt.

### Weckzeit-Einstellung

Drücken Sie in einem beliebigen Modus die Weckzeit-Taste (12). Die Ziffern beginnen zu blinken und zeigen die aktuellen Einstellungen an. Drücken Sie erneut, um die Weckfunktion zu aktivieren oder zu deaktivieren. Zur Bestätigung drücken Sie auf den Drehknopf (13). Wenn der Timer aktiviert ist, wird dies durch 1 • / 2 • im Display angezeigt.

- Halten Sie Nr. 1 auf Knopf (12) für 3 Sekunden. Die Weckzeit beginnt zu blinken. Stellen Sie mit dem Drehknopf (13) die Stunden ein, drücken Sie die Weckzeit-Taste erneut, um die Minuten

einzustellen. Bestätigen Sie die Weckzeit durch drücken des Drehknopfes (13). Halten Sie Nr. 2 auf Knopf (12) und gehen Sie genau so vor, um die zweite Weckzeit einzustellen.



- Es können aus drei Wecktonquellen (7) ausgewählt werden: DAB.FM.Bz
- Drei Weckzeitpläne (8) können eingestellt werden: <1/5/7> Einmal/Wochentage/ganze Woche.
- Wenn das Wecksignal ertönt, drücken Sie den Drehknopf (13) 1 bis 4 mal, um die Schlummerfunktion für 5/10/15/30 Minuten zu aktivieren.
- Drehen Sie den Knopf (13) oder drücken Sie eine beliebige Taste, um den Wecker auszuschalten.

**Hinweis: Wochentage funktionieren nur, wenn die Zeit/Datum über ein DAB-Signal empfangen wurde.**

### Sleep Timer

Drücken Sie im Radio-/Bluetooth-Betriebsmodus die Sleptimer-Taste (11), um den automatischen Sleptimer zu aktivieren. Wählen Sie mit Drehknopf (13) zwischen 15/30/60/90 Minuten bis zum Abschalten des Gerätes. Bestätigen Sie die Einstellung durch drücken des Drehknopfes (13). Ist diese Funktion aktiviert, wird dies durch im Display angezeigt.

## Display-Helligkeit

Drücken Sie im Standby-Modus den Drehknopf (13), um die Helligkeit des Displays einzustellen. Sie können zwischen 4 Helligkeitsstufen (hoch/mittel/niedrig/aus) wählen.

## DAB-Radio

- Drücken Sie in eingeschaltetem Zustand die Modus/Scan-Taste (15), aktivieren Sie den DAB-Modus. „•DR“ wird im Display angezeigt.
- Halten Sie die Modus/Scan-Taste (15) für 3 Sekunden, um alle DAB-Stationen zu durchsuchen.
- Blättern Sie mit dem Drehknopf (13) durch die gefundenen Sender.
- Sie können bis zu 5 Sender speichern, Drücken Sie während der Sender eingestellt ist die gewünschte Speicherplatznummer (9) für 3 Sekunden. Der Sender wird unter dieser Nummer gespeichert.
- Drücken Sie die Speicherplatznummer, um einen gespeicherten Sender auszuwählen.
- Ein gespeicherter Sender wird durch •♥ im Display angezeigt
- Wenn kein Sender gefunden wird, oder das Signal des Senders zu schwach ist, wird dies im Display angezeigt.

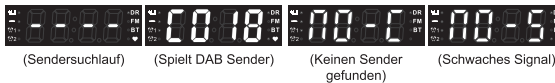

## FM Radio

- Drücken Sie in eingeschaltetem Zustand die Modus/Scan-Taste (15), aktivieren Sie den FM-Modus. „•FM“ wird im Display angezeigt.
- Durchsuchen Sie mit dem Drehknopf (13) die empfangbaren Sender in 0,1MHz-Schritten, oder starten Sie durch Drücken des Drehknopfes die automatische Sendersuche.
- Sie können bis zu 5 Sender speichern, Drücken Sie während der Sender

eingestellt ist die gewünschte Speicherplatznummer (9). Der Sender wird unter dieser Nummer gespeichert.

- Drücken Sie die Speicherplatznummer, um einen gespeicherten Sender auszuwählen.
- Ein gespeicherter Sender wird durch •♥ im Display angezeigt



(Spielt FM Sender)

## BT-Modus

- Drücken Sie in eingeschaltetem Zustand die Modus/Scan-Taste (15), aktivieren Sie den BT-Modus. „•BT“ wird angezeigt. Im Display blinkt „blue“.
- Aktivieren Sie die Bluetooth®-Funktion auf Ihrer Audioquelle und suchen Sie nach „Dablo“ in der Liste gefundener Bluetooth-Geräte®. Bestätigen Sie die Verbindung mit Dablu.
- Drücken Sie den Drehknopf zum Abspielen oder Anhalten des Audiostreaming. Drehen Sie den Knopf (13), um zur vorherigen/nächsten Musiktitel zu gelangen (13).
- Halten Sie den Drehknopf (13) 3 Sekunden lang gedrückt, um die Bluetooth®-Verbindung zu trennen.



## Externe Geräte über USB Aufladen

Wenn der Radiowecker über einen Netzadapter mit Strom versorgt wird, kann über den USB Ausgang ein externes Gerät mit 5V DC aufgeladen werden.

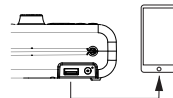

## Hinweis:

**Wenn das Gerät über die interne Batterie betrieben wird, reicht die Batterie-Kapazität für einige Stunden. Ein Externes Gerät kann nicht aufgeladen werden.**

## Problembehandlung

- **Gerät schaltet nicht ein:** Stellen Sie sicher, dass das Netzteil ordnungsgemäß angeschlossen ist.
- **Kein Ton:** Erhöhen Sie die Lautstärke.
- **Schlechter Radioempfang:** Stellen Sie sicher, dass das Funksignal stark genug ist. Ziehen Sie die Antenne vollständig heraus.
- **Uhr/Timer-Einstellung gelöscht:** Die Stromversorgung wurde unterbrochen oder das Netzteil wurde getrennt.

## Technische Daten

- DAB-Frequenzbereich: 170 - 240 MHz
- FM-Frequenzbereich: 87,5 - 108 MHz
- 5 DAB-Sender & 5 FM-Senderspeicher
- BT Version: 5.0
- Einstellung der Uhr: Automatisch durch DAB+, oder manuelle Einstellung
- Weckfunktion: Zwei Weckzeiten einstellbar
- Alarm-Modus: DAB / FM / Summer
- Display: 3,5" LED
- Lautsprecher: 2 Zoll, 3 Watt und Woofer
- Back up Batterie
- Stromversorgung: 5V DC 2A (Adapter nicht enthalten)
- Stromausgang: USB-Ausgang zur Versorgung anderer Geräte
- Stromverbrauch Standby: <0,5w (Display)

## Sicherheitshinweise:

- Öffnen Sie niemals das Gerät.
- Tauchen Sie das Gerät nicht in Wasser und schützen Sie es vor Feuchtigkeit.
- Kabel nie mit Gewalt anschließen.
- Entfernen Sie elektronische Geräte vom Netz, wenn Sie für einen längeren Zeitraum nicht gebraucht werden.
- Das Gerät nicht benutzen, wenn es sichtbare Schäden aufweist.

Bei falscher Bedienung wird keine Haftung für eventuelle Schäden übernommen.

Falls Sie Technischen Support benötigen, kontaktieren Sie bitte unser Support-Team per E-Mail unter der Adresse [service@fontastic.eu](mailto:service@fontastic.eu).

## CE Erklärung:

**CE** Hiermit erklären wir, dass dieses Gerät die CE Kennzeichnung gemäß den Bestimmungen und Vorgaben trägt. Es entspricht somit den grundlegenden Anforderungen der RED 2014/53/EU, sowie der RoHS 2 2011/65/EU Richtlinie. Der vollständige Text der EU-Konformitätserklärung ist unter der folgenden Internetadresse verfügbar: [www.d-parts.de/Konfo](http://www.d-parts.de/Konfo)

## Hinweis zum Umweltschutz:



Ab dem Zeitpunkt der Umsetzung der europäischen Richtlinie 2012/19 EU in nationales Recht gilt folgendes:  
Elektrische und elektronische Geräte dürfen nicht mit dem Hausmüll entsorgt werden.

Der Verbraucher ist gesetzlich verpflichtet, elektrische und elektronische Geräte am Ende ihrer Lebensdauer an den dafür eingerichteten, öffentlichen Sammelstellen oder an die Verkaufsstelle zurückzugeben. Einzelheiten dazu regelt das jeweilige Landesrecht. Das Symbol auf dem Produkt, der Gebrauchsanleitung oder der Verpackung weist auf diese Bestimmungen hin.

Mit der Wiederverwertung, der stofflichen Verwertung oder anderer Formen der Verwertung von Altgeräten leisten Sie einen wichtigen Beitrag zum Schutz unserer Umwelt. In Deutschland gelten oben genannte Entsorgungsregeln, laut Batterieverordnung, für Batterien und Akkus entsprechend.

## User Manual

Thank you for choosing this DAB+ clock radio. The clock radio with large display receives DAB, DAB+, FM radio signals and wireless audio signals. It has two alarms, as well as an USB output for charging external devices.

Please read the instruction manual carefully before use and follow the safety instructions.

### Package contents

- DAB+ clock radio
- USB-DC power cord
- User manual

### Overview:

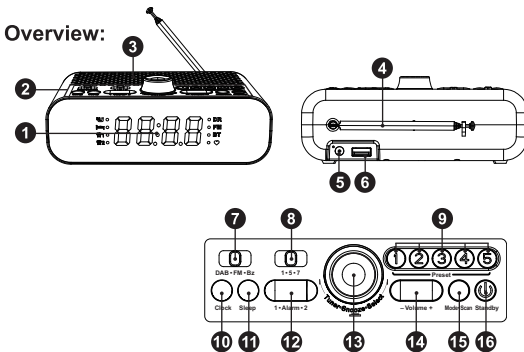

1. 3.5" display
2. Control panel
3. Loudspeaker and woofer unit
4. 360° telescopic antenna
5. Power input
6. USB power output
7. Alarm tone selection - DAB/FM/Bz
8. Alarm time repeat
9. Station presets
10. Clock - set clock manually
11. Sleep timer setting
12. Alarm time 1/2 - check/set/switch off
13. Rotary knob - change/select/snooze stations
14. Volume - decrease/increase
15. Mode/scan - DAB/FM/BT mode, automatic scan
16. Standby - turn radio on/off

### Getting started

#### Connecting the power supply

Connect the USB-DC cable, which is included in the delivery, to the power input (5) of the clock radio and a USB power supply with at least 5V DC 1A.

**Note:** After inserting the batteries or when connecting the power supply, the device switches to standby mode and shows the time in the display.

#### Backup Battery

The device is equipped with an internal backup battery. It is used to ensure the function of the device even without an external power supply.

The indicator  flashes when the charge level of the backup battery is low. Connect the device to the mains, the battery will be charged.

### Switching on/off



Press the standby key (16) to switch the device on and off, or to switch to standby mode.

If you do not use the device for a longer period of time, press and hold the standby key (16) for 3 seconds to reduce the power consumption.

### Time setting

- **Manual:** In any mode, press the clock button (10), the hour display starts flashing, use the knob (13) to set the hours, press the clock button (10) again, the minute display starts flashing, use the knob (13) to set the minutes, press the knob (13) to save the setting.
- **Automatic:** The time is automatically synchronized as soon as the radio receives a DAB station.

### Alarm time setting

Press the alarm time key (12) in any mode. The digits start flashing and show the current settings. Press again to activate or deactivate the alarm function. Press the rotary knob (13) to confirm. If the timer is activated, this is indicated by  1 • /  2 • in the display.

- Hold no. 1 on button (12) for 3 seconds. The alarm time starts to flash. Set the hours with the rotary knob (13), press the alarm time button again to set the minutes. Confirm the alarm time by pressing the rotary knob (13). Hold no. 2 on button (12) and proceed in exactly the same way to set the second alarm time.



- Three alarm tone sources (1) can be selected from: DAB.FM.Bz
- Three alarm schedules (2) can be set: <1/5/7> Once/weekdays/whole week.
- When the alarm signal sounds, press the knob (13) 1 to 4 times to activate the snooze function for 5/10/15/30 minutes.
- Turn the knob (13) or press any button to switch the alarm off.

**Note: Weekdays only work if the time/date was received via a DAB signal.**

### Sleep timer

In radio/Bluetooth operating mode, press the sleep timer key (11) to activate the automatic sleep timer. Use the rotary knob (13) to select between 15/30/60/90 minutes until the device is switched off. Confirm the setting by pressing the rotary knob (13).  
If this function is activated, this is indicated by  in the display.

### Display brightness

In standby mode, press the rotary knob (13) to adjust the brightness of the display. You can choose between 4 brightness levels (high/medium/low/off).

### DAB-Radio

- Press the DAB/FM mode button (3) while powered on, „•DR“ is displayed.
- Press and hold the Scan/OK button (15) for 3 seconds to scan through all DAB stations.
- Use the rotary knob (13) to scroll through the stations found.
- You can store up to 5 stations, while the station is tuned, press the desired memory location number (9) for 3 seconds. The station will be stored under this number.

- Press the memory location number to select a stored station.
- A stored station is indicated by •♥ in the display.
- If no station is found, or the signal of the receiving station is low, this is indicated in the display.



### FM Radio

- Press the DAB/FM mode button (3) while powered on, „•FM“ is displayed.
- Use the rotary knob (13) to search through the receivable stations in 0.1 MHz steps, or start the automatic station search by pressing the rotary knob.
- You can store up to 5 stations, while the station is tuned, press the desired memory location number (9) for 3 seconds. The station will be stored under this number.
- Press the memory location number to select a stored station.
- A stored station is indicated by •♥ in the display.



### BT Mode

- Press the Mode/Scan key (15) in the switched-on state, activate the BT- mode. „•BT“ is displayed. Blue“ flashes in the display.
- Activate the Bluetooth® function on your audio source and search for „Dablo“ in the list of found Bluetooth devices®. Confirm the connection with Dablo.

- Turn the knob (13) to go to the previous/next music track (13), press the knob to play or pause audio streaming.
- Press and hold the knob (13) for 3 seconds to disconnect the Bluetooth connection.

### Charging external devices via USB

If the clock radio is supplied with power via a mains adapter, external device can be charged with 5V via the USB output (6).

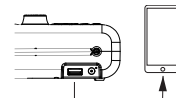

### Note:

**When the device is powered by batteries, the charging function lasts for a few hours. When DAB or FM is on, no external device can be charged.**

### Troubleshooting

#### Unit does not turn on:

- Make sure the AC adapter is properly connected.
- Make sure the batteries are inserted correctly.

#### No sound:

- Increase the volume

#### Poor radio reception:

- Make sure the radio signal is strong enough.
- Pull out the antenna completely.

#### Clock/timer setting cleared:

- The power supply has been interrupted or the AC adapter has been disconnected.

**Technical Data**

- DAB frequency range: 170 - 240 MHz
- FM frequency range: 87.5 - 108 MHz
- 5 DAB stations & 5 FM station presets
- BT version: 5.0
- Clock setting: Automatic by DAB+, or manual setting
- Alarm function: Two alarm times can be set
- Alarm mode: DAB / FM / Buzzer
- Display: 3.5" LED
- Speaker: 2 inch, 3 watt and woofer
- Back up battery
- Power supply: 5V DC 2A (adapter not included)
- Power output: USB output to power other devices
- Power consumption standby: <0.5w (display)

**Safety information:**

- Never open the device.
- Do not submerge the device in water and keep it away from moisture.
- Never forcibly connect a cable.
- Place the device only on flat surfaces.
- Remove electronic devices from the power supply if they will not be used for a longer of time.
- Do not use the device if it exhibits visible damage.

No liability is accepted for any damage which may occur through improper operation.

If you require technical support, please contact our support team via email at [service@fontastic.eu](mailto:service@fontastic.eu).

**Registration and Safety****Certification/General Information**

**CE** We hereby declare, that this device carries the CE mark in accordance with the regulations and standards. It conforms with the essential requirements of RED 2014/53/EU, as well as the RoHS 2 2011/65/EU directive.

The full text of the EU declaration of conformity is available at the following internet address: [www.d-parts.de/Konfo](http://www.d-parts.de/Konfo)

**Note on environmental protection:**

 After the implementation of the European Directive 2012/19/EC in the national legal system, the following applies: Electrical and electronic devices may not be disposed of with domestic waste. Consumers are obliged by law to return electrical and electronic devices at the end of their service lives to the public collecting points set up for this purpose or point of sale. Details of this are defined by the national law of the respective country. This symbol on the product, the instruction manual or the package indicates that a product is subject to these regulations. By recycling, re-using the materials or other forms of utilising old devices, you are making an important contribution to protecting our environment.

**Manual del usuario**

Gracias por comprar este radio reloj DAB+. El radio reloj con pantalla grande recibe señales de radio DAB, DAB+, FM y señales de audio inalámbricas. Tiene dos tiempos de alarma y una salida USB para cargar dispositivos externos.

Lea atentamente el manual de instrucciones antes de utilizarlo y siga las indicaciones de seguridad.

**Contenido del paquete**

- Radio reloj DAB+
- Cable de alimentación USB-DC
- Manual del usuario

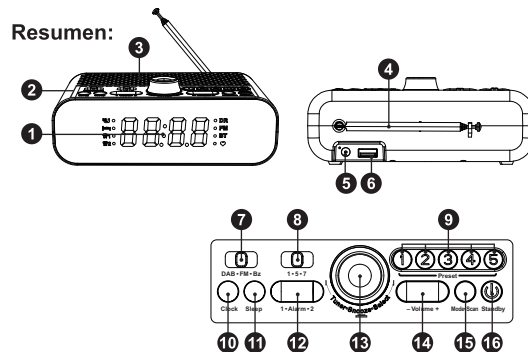
**Resumen:**

1. Pantalla de 3,5".
2. Panel de control
3. Unidad de altavoz y woofer
4. Antena telescópica de 360°
5. Entrada de energía
6. Salida de energía USB
7. Selección del tono de alarma - DAB/FM/Bz
8. Repetición de la hora de la alarma
9. Preselección de emisoras
10. Reloj - ajustar el reloj manualmente
11. Ajuste del temporizador para dormir
12. Hora de la alarma 1/2 - comprobar/ajustar/desconectar
13. Mando giratorio - cambiar/seleccionar/suspender emisoras
14. Volumen - disminución/aumento
15. Modo/escaneo - modo DAB/FM/BT, escaneo automático
16. Standby - encender/apagar la radio

**Puesta en marcha****Conexión de la fuente de alimentación**

Conecte el cable USB-DC, que se incluye en el suministro, a la entrada de alimentación (5) del radio reloj y a una fuente de alimentación USB con al menos 5V DC 1A.

**Nota: Después de conectar la fuente de alimentación, la unidad pasa al modo de espera y muestra la hora en la pantalla.**

**Batería de reserva**

La unidad está equipada con una batería interna de reserva. Se utiliza para garantizar el funcionamiento de la unidad incluso sin una fuente de alimentación externa.

El indicador  parpadea cuando la batería de reserva está baja. Conecta la unidad a la red eléctrica y la batería se cargará.

### Encendido y apagado



Pulse la tecla de espera (16) para encender y apagar el aparato, o para pasar al modo de espera.

Si no va a utilizar el aparato durante un largo periodo de tiempo, mantenga pulsada la tecla de espera (16) durante 3 segundos para reducir el consumo de energía.

### Ajustar la hora

- **Manual:** Pulse el botón del reloj (10) en cualquier modo, la indicación de la hora empieza a parpadear, ajuste las horas con el mando giratorio (13), pulse de nuevo el botón del reloj (10), la indicación de los minutos empieza a parpadear, ajuste los minutos con el mando giratorio (13), pulse el mando giratorio (13) para guardar el ajuste.
- **Automático:** La hora se sincroniza automáticamente en cuanto la radio recibe una emisora DAB.

### Ajuste de la hora de la alarma

En cualquier modo, pulse el botón de la hora de la alarma (12). Los dígitos comienzan a parpadear y muestran la configuración actual. Pulse de nuevo para activar o desactivar la función de alarma. Para confirmar, pulse el botón giratorio (13). Si el temporizador está activado, se indica con  1 •  2 • en la pantalla.

- Mantenga el nº 1 del mando (12) durante 3 segundos. La hora de la alarma empieza a parpadear. Ajuste las horas con el botón giratorio (13), pulse de nuevo el botón de la hora de la alarma para ajustar los minutos. Confirme la hora de la alarma pulsando el botón giratorio

(13). Mantenga pulsado el número 2 del botón (12) y proceda exactamente igual para ajustar la segunda hora de alarma.



- Se pueden seleccionar tres fuentes de tono de alarma (7): DAB.FM.Bz
- Se pueden establecer tres horarios de alarma (8): <1/5/7> Una vez/semana/toda la semana.
- Cuando suene la señal de alarma, pulse el mando (13) de 1 a 4 veces para activar la función de repetición durante 5/10/15/30 minutos.
- Gire el mando (13) o pulse cualquier botón para desactivar la alarma.

**Nota: Los días de la semana sólo funcionan si la hora/fecha se ha recibido a través de una señal DAB.**

### Temporizador de sueño

En el modo radio/Bluetooth, pulsa el botón del temporizador de apagado (11) para activar el temporizador de apagado automático. Utilice el botón giratorio (13) para seleccionar entre 15/30/60/90 minutos hasta que el aparato se apague. Confirme el ajuste pulsando el botón giratorio (13). Si esta función está activada, se indica con  en la pantalla.

### Brillo de la pantalla

En el modo de espera, pulse el botón giratorio (13) para ajustar el brillo de la pantalla. Puedes elegir entre 4 niveles de brillo (alto/medio/bajo/apagado).

### Radio DAB

- Pulse el botón de modo/escaneo (15) en estado encendido, active el modo DAB. En la pantalla aparece „•DR“.
- Mantenga el botón de modo/escaneo (15) durante 3 segundos para buscar todas las emisoras DAB.
- Desplácese por las emisoras encontradas con el mando giratorio (13).
- Puede almacenar hasta 5 emisoras. Mientras la emisora está sintonizada, pulse el número de posición de memoria deseado (9) durante 3 segundos. La emisora se almacena bajo este número. Pulse el número de la posición de memoria para seleccionar una emisora almacenada. Una emisora almacenada se indica con •♥ en la pantalla.
- Si no se encuentra ninguna emisora o la señal de la emisora es demasiado débil, esto se muestra en la pantalla.



Búsqueda de emisoras    Reproduce una emisora DAB    No hay ninguna emisora disponible    Baja/sin señal

### Radio FM

- Pulse el botón de modo/escaneo (15) en el estado de encendido, active el modo FM. En la pantalla aparece „•FM“.
- Utilice el mando giratorio (13) para buscar a través de las emisoras admisibles en pasos de 0,1MHz, o inicie la búsqueda automática de emisoras pulsando el mando giratorio.
- Puede almacenar hasta 5 emisoras. Con la emisora sintonizada, pulse el número de posición de memoria deseado (9). La emisora se almacena bajo este número.
- Pulse el número de la posición de memoria para seleccionar una emisora almacenada.

Una emisora almacenada se indica con •♥ en la pantalla.



Reproduce una emisora FM

### Modo BT

- Pulse el botón de modo/escaneo (15) en el estado conectado, active el modo BT. Aparece „•BT“. En la pantalla parpadea „Blue“.
- Activa la función Bluetooth® en tu fuente de audio y busca „Dablo“ en la lista de dispositivos Bluetooth® encontrados. Confirma la conexión con Dablu.
- Pulse el mando giratorio para reproducir o pausar la transmisión de audio. Gire el mando (13) para ir a la pista musical anterior/siguiente.
- Mantenga pulsado el mando giratorio (13) durante 3 segundos para desconectar la conexión Bluetooth®.



### Carga de dispositivos externos mediante USB

Si el radio reloj se alimenta con un adaptador de red, se puede cargar un dispositivo externo a través del Salida USB para cargar un dispositivo externo con 5V DC.

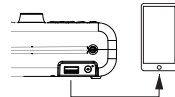

**Aviso: Si la unidad se alimenta de la batería interna, la capacidad de la batería durará unas horas. No se puede cargar un dispositivo externo.**

## Solución de problemas

- **La unidad no se enciende:** Asegúrese de que el adaptador de CA está bien conectado.
- **No hay sonido:** Aumente el volumen.
- **Mala recepción de radio:** Asegúrese de que la señal de radio es lo suficientemente fuerte. Saque la antena por completo.
- **Ajuste del reloj/temporizador borrado:** Se ha interrumpido el suministro de energía o se ha desconectado la fuente de alimentación.

## Datos técnicos

- Gama de frecuencias DAB: 170 - 240 MHz
- Gama de frecuencias FM: 87,5 - 108 MHz
- 5 emisoras DAB y 5 emisoras FM preseleccionadas
- Versión BT: 5.0
- Ajuste del reloj: Automático por DAB+, o ajuste manual
- Función de alarma: se pueden ajustar dos horas de alarma
- Modo de alarma: DAB / FM / zumbido
- Pantalla: LED de 3,5"
- Altavoces: 2 pulgadas, 3 vatios y woofer
- Batería de reserva
- Alimentación: 5V DC 2A (adaptador no incluido)
- Salida de alimentación: salida USB para alimentar otros dispositivos
- Consumo de energía en espera: <0,5w (pantalla)

## Instrucciones de seguridad:

- Nunca abra la unidad.
- No sumerja el aparato en el agua y protéjalo de la humedad.
- No conecte nunca los cables a la fuerza.

- Desenchufe los equipos electrónicos de la red eléctrica si no los va a utilizar durante un largo periodo de tiempo.
- durante un periodo de tiempo prolongado.
- No utilice el aparato si presenta daños visibles.

La empresa no se hace responsable de ningún daño debido a una operación incorrecta.

Si necesita asistencia técnica, comuníquese con nuestro equipo de asistencia enviando un correo electrónico a [service@fontastic.eu](mailto:service@fontastic.eu).

**CE** Por la presente declaramos que este dispositivo lleva la marca CE de acuerdo a las normativas y estándares de calidad. Por lo tanto, cumple con los requisitos esenciales de la RED 2014/53/EU, así como con la Directiva RoHS 2 2011/65/EU. El texto completo de la Declaración de Conformidad de la EU puede consultarse en la siguiente dirección de Internet: [www.d-parts.de/Konfo](http://www.d-parts.de/Konfo)

## Nota sobre la protección medioambiental:

 Tras la implementación de la Directiva europea 012/19/UE en el sistema legal nacional, se aplica lo siguiente: los dispositivos eléctricos y electrónicos no se pueden eliminar junto con los residuos domésticos. Los consumidores están obligados por ley a devolver los dispositivos eléctricos y electrónicos que hayan finalizado sus vidas útiles a los puntos de recogida pública establecidos para este propósito o en su punto de venta. Los detalles de estas directrices se definen en las leyes nacionales de los respectivos países. Este símbolo en el producto, el manual de instrucciones o el paquete indican que el producto se encuentra sujeto a estas regulaciones. Al reciclar, reutilizar los materiales u otras formas de usar los dispositivos viejos, usted realiza una importante contribución para proteger nuestro medio ambiente.

## Manuale utente

Grazie per aver acquistato questa radiosveglia DAB+. La radiosveglia con grande display riceve segnali radio DAB, DAB+, FM e segnali audio wireless. Ha due tempi di allarme e un'uscita USB per caricare dispositivi esterni.

Si prega di leggere attentamente le istruzioni per l'uso prima dell'uso e di seguire le istruzioni di sicurezza.

## Contenuto della confezione

Radiosveglia DAB+  
Cavo di alimentazione USB-DC  
Istruzioni per l'uso

## Panoramica:

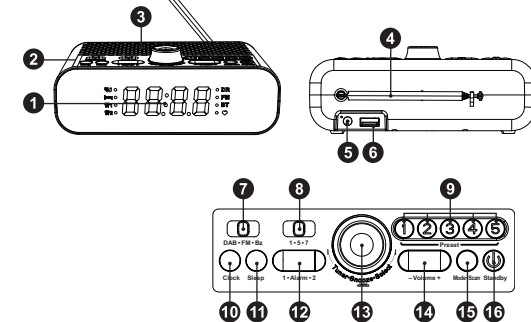

1. Display da 3,5 pollici
2. Pannello di controllo
3. Altoparlante e woofer
4. antenna telescopica a 360°
5. Ingresso di potenza
6. Uscita di potenza USB
7. Selezione del tono di allarme - DAB/FM/Bz
8. ripetizione del tempo di allarme
9. Preselezioni di stazioni
10. Orologio - imposta l'orologio manualmente
11. Impostazione del timer del sonno
12. Tempo di allarme 1/2 - controllare/impostare/spegnere
13. Manopola girevole - cambia/seleziona/snooze le stazioni
14. Volume - diminuire/aumentare
15. Modalità/scansione - modalità DAB/FM/BT, scansione automatica
16. Standby - accendere/spegnere la radio

## Start-up

### Collegamento dell'alimentazione

Collegare il cavo USB-DC, che è incluso nella consegna, all'ingresso di alimentazione (5) della radiosveglia e ad un alimentatore USB con almeno 5V DC 1A di potenza.

**Nota: Dopo aver collegato l'alimentazione, l'unità passa alla modalità standby e mostra l'ora sul display.**

## Batteria di riserva

L'unità è dotata di una batteria interna di riserva. Serve a garantire il funzionamento dell'unità anche senza un'alimentazione esterna. L'indicatore  lampeggia quando la batteria di riserva è scarica. Collegare l'unità alla rete elettrica e la batteria verrà caricata.

## Accensione e spegnimento

Premere il tasto standby (16) per accendere e spegnere l'unità o per passare alla modalità standby.

Se non si utilizza l'unità per un lungo periodo, tenere premuto il pulsante di standby (16) per 3 secondi per ridurre il consumo di energia.

## Impostazione dell'ora

**Manuale:** Premere il pulsante dell'orologio (10) in qualsiasi modalità, il display delle ore inizia a lampeggiare, impostare le ore con la manopola (13), premere nuovamente il pulsante dell'orologio (10), il display dei minuti inizia a lampeggiare, impostare i minuti con la manopola (13), premere la manopola (13) per salvare l'impostazione.

**Automatico:** l'ora viene sincronizzata automaticamente non appena la radio riceve una stazione DAB.

## Impostazione del tempo di allarme

In qualsiasi modalità, premere il pulsante dell'ora della sveglia (12). Le cifre iniziano a lampeggiare per indicare le impostazioni correnti. Premere di nuovo per attivare o disattivare la funzione di allarme. Per confermare, premere la manopola (13). Se il timer è attivato, questo è indicato da 1• / 2• sul display.

- Tenere premuto il numero 1 sulla manopola (12) per 3 secondi. L'ora della sveglia inizia a lampeggiare. Impostare le ore con la manopola (13), premere nuovamente il pulsante dell'ora della sveglia per impostare i minuti. Confermare l'ora dell'allarme premendo la manopola (13). Tenere premuto il numero 2 sul pulsante (12) e procedere esattamente allo stesso modo per impostare l'ora del secondo allarme.



- Si possono selezionare tre fonti di tono di allarme (7): DAB.FM.Bz
- Si possono impostare tre orari di allarme (8): <1/5/7> Una volta/nei giorni feriali/per tutta la settimana.
- Quando il segnale di allarme suona, premere la manopola (13) da 1 a 4 volte per attivare la funzione snooze per 5/10/15/30 minuti.
- Ruotare la manopola (13) o premere un pulsante qualsiasi per spegnere l'allarme.

**Nota: I giorni feriali funzionano solo se l'ora/data è stata ricevuta tramite un segnale DAB.**

## Timer del sonno

In modalità radio/Bluetooth, premere il pulsante dello sleep timer (11) per attivare il timer di spegnimento automatico. Usare la manopola (13) per selezionare tra 15/30/60/90 minuti fino a quando l'unità si spegne. Confermare l'impostazione premendo la manopola (13). Se questa funzione è attivata, ciò è indicato da  nel display.

## Luminosità del display

In modalità standby, premere la manopola (13) per impostare la luminosità del display. Si può scegliere tra 4 livelli di luminosità (alto/medio/basso/spento).

## Radio DAB

- Premere il pulsante mode/scan (15) in stato acceso, attivare il modo DAB. Sul display appare "•DR".
- Tenere premuto il pulsante mode/scan (15) per 3 secondi per scansionare tutte le stazioni DAB.

- Scorrere le stazioni trovate con la manopola (13).
- È possibile memorizzare fino a 5 stazioni. Mentre la stazione è sintonizzata, premere il numero della posizione di memoria desiderata (9) per 3 secondi. La stazione è memorizzata sotto questo numero.
- Premere il numero della posizione di memoria per selezionare una stazione memorizzata.
- Una stazione memorizzata è indicata da  sul display.
- Se non viene trovata nessuna stazione o il segnale della stazione è troppo debole, questo viene mostrato sul display.



## Radio FM

- Premere il tasto mode/scan (15) nello stato acceso, attivare il modo FM. Sul display appare „•FM“.
- Usare la manopola (13) per cercare tra le stazioni ricevibili a passi di 0,1 MHz, o avviare la ricerca automatica delle stazioni premendo la manopola.
- È possibile memorizzare fino a 5 stazioni. Mentre la stazione è sintonizzata, premere il numero della posizione di memoria desiderata (9).
- La stazione è memorizzata sotto questo numero.
- Premere il numero della posizione di memoria per selezionare una stazione memorizzata. Una stazione memorizzata è indicata da  sul display



Riproduce stazione FM

## Modo BT

- Premere il tasto mode/scan (15) nello stato acceso, attivare il modo BT. Viene visualizzato „•BT“. "Blu" lampeggia sul display.
- Attivi la funzione Bluetooth® sulla sua sorgente audio e cerchi „Dablo“ nell'elenco dei dispositivi Bluetooth® trovati. Confermare la connessione con Dablu.
- Premere la manopola per riprodurre o mettere in pausa lo streaming audio. Ruotare la manopola (13) per andare alla traccia musicale precedente/successiva.
- Tenere premuta la manopola (13) per 3 secondi per disconnettere la connessione Bluetooth®.

## Caricare dispositivi esterni via USB

Se la radiosveglia è alimentata tramite un adattatore di rete, un dispositivo esterno può essere caricato tramite il Uscita USB per caricare un dispositivo esterno con 5V DC.

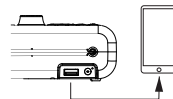

## Avviso:

**Se l'unità è alimentata dalla batteria interna, la capacità della batteria durerà per alcune ore. Un dispositivo esterno non può essere caricato.**

## Risoluzione dei problemi

**L'unità non si accende:** Assicurarsi che l'alimentatore sia collegato correttamente.

**Nessun suono:** Aumentare il volume.

**Scarsa ricezione radio:** Assicurarsi che il segnale radio sia abbastanza forte. Estrarre completamente l'antenna.

**L'impostazione dell'orologio/timer è stata cancellata:** l'alimentazione è stata interrotta o l'alimentatore è stato scollegato.

#### Dati tecnici

- Gamma di frequenza DAB: 170 - 240 MHz
- Gamma di frequenza FM: 87,5 - 108 MHz
- 5 stazioni DAB e 5 preselezioni di stazioni FM
- Versione BT: 5.0
- Impostazione dell'orologio: automatico da DAB+, o impostazione manuale
- Funzione di allarme: Due tempi di allarme possono essere impostati
- Modalità di allarme: DAB / FM / cicalino
- Display: 3,5" LED
- Altoparlanti: 2 pollici, 3 watt e woofer
- Batteria di riserva
- Alimentazione: 5V DC 2A (adattatore non incluso)
- Uscita di potenza: uscita USB per alimentare altri dispositivi
- Consumo energetico in standby: <0.5w (display)

#### Consigli di sicurezza:

- Non utilizzare le cuffie ad alto volume per periodi di tempo prolungati.
- Fare attenzione a non utilizzare le cuffie in situazioni di potenziale pericolo.
- Non utilizzare le cuffie mentre ci si trova alla guida un veicolo.
- Non aprire mai il dispositivo.
- Non immergere mai il dispositivo in acqua; proteggerlo sempre dall'umidità.
- Disconnettere i dispositivi elettronici dall'alimentazione quando non vengono utilizzati per lunghi periodi di tempo.
- Non usare le cuffie se mostrano danni visibili.

L'azienda non è responsabile per eventuali danni dovuti a utilizzi impropri.

Se hai bisogno di supporto tecnico, contatta il nostro team di assistenza via e-mail all'indirizzo [service@fontastic.eu](mailto:service@fontastic.eu).



Con la presente dichiariamo che il dispositivo porta il marchio CE in conformità con le regole e gli standard. È quindi conforme ai requisiti essenziali della direttiva RED 2014/53/EU, nonché alla direttiva RoHS 2 2011/65/EU.

Il testo completo della dichiarazione di conformità UE è disponibile al seguente indirizzo Internet [www.d-parts.de/Konfo](http://www.d-parts.de/Konfo).

#### Informazioni per protezione ambientale:



Dopo l'implementazione della Direttiva Europea 2012/19/UE nel sistema legale nazionale, si applica quanto segue: i dispositivi elettrici ed elettronici non possono essere smaltiti insieme ai rifiuti domestici. Una volta che non siano più

funzionanti, gli utenti sono obbligati dalla legge a portare i dispositivi elettrici ed elettronici ai punti pubblici di raccolta istituiti per tale proposito o dal rivenditore.

I dettagli a riguardo sono definiti dalla legge nazionale del rispettivo paese. Questo simbolo sul prodotto, sul manuale d'istruzioni o sull'imballaggio, indica che un prodotto è soggetto a queste regole. Riciclando, riutilizzando i materiali o attraverso altre forme di utilizzo di vecchi dispositivi, contribuisce in maniera importante alla protezione del nostro ambiente.

The Bluetooth word mark and logos are owned by the Bluetooth SIG, Inc. and any use of such marks is under license.

Improvement and changes of the technical specifications and other data's could be made without prior notice.

Registered trademarks are the property of their respective owners.

**Fontastic, by D-Parts GmbH**  
**Birkenweiher Str. 16 • 63505 Langenselbold, Germany**

