

fantastic® BT Lautsprecher „Boogie“

D

Bedienungsanleitung

Verpackungsinhalt

- Drahtloser Lautsprecher Boogie
- Micro-USB Ladekabel
- Standfuß
- Bedienungsanleitung

Sollte eines der o. g. Inhaltsstücke fehlen, verpacken Sie bitte das Produkt wieder und geben es zurück an Ihren Händler.

Übersicht:

- | | |
|----------------------------------|--------------------------------|
| 1. Status LED (blau) | 6. Lade-LED (rot) |
| 2. Lautsprecher | 7. Vol+ Taste / Nächster Titel |
| 3. TF Kartenslot | 8. Micro USB Ladeanschluss |
| 4. Vol- Taste / Vorheriger Titel | 9. USB Anschluss |
| 5. Multifunktions-taste | 10. Standfuß-Aufnahme |
| - Musik Start-Stopp (▶) | 11. Standfuß |
| - Modus (M) | |
| - Ein/Aus Schalter (Ⓞ) | |

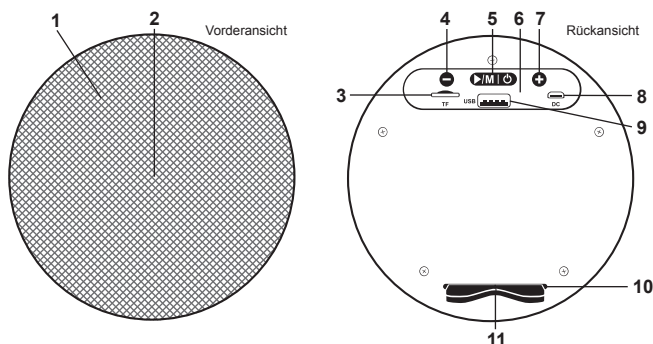

Inbetriebnahme

Standfuß einsetzen

Stecken Sie den im Lieferumfang enthaltenen Standfuß (11) mit der geraden Seite bis zum Anschlag in die Standfuß-Aufnahme (10) auf der Rückseite des Boogie.

Laden des Akkus

Boogie ist mit einem internen, wieder aufladbarem Lithium-Ion Akku ausgestattet. Verbinden Sie das Micro-USB Kabel, welches im Lieferumfang enthalten ist, mit dem Micro USB Ladeanschluss des Boogie (8). Der USB Stecker des Kabels kann mit einem Computer oder Standard USB Netzteil verbunden werden.

Die rote LED (6) des Lautsprechers leuchtet während des Ladevorgangs. Die übliche Ladezeit beträgt 2-3 Stunden. Bei vollständiger Ladung erlischt die rote LED (6). Das Kabel kann nun vom Lautsprecher getrennt werden.

Hinweis: Laden Sie den Lautsprecher für mindestens 2,5 Stunden vor der ersten Inbetriebnahme.

Ein-/Ausschalten

Zum Einschalten des Lautsprechers drücken Sie rechts (Ⓞ) auf die Multifunktions-taste (5).

Zum Ausschalten des Lautsprechers drücken Sie rechts (Ⓞ) auf die Multifunktions-taste (5).

Pairing

Der Lautsprecher muss mit einem Bluetooth® Gerät verbunden werden um Audiodaten kabellos zu übertragen und auszugeben. Dieser Vorgang läuft in zwei Schritten ab: Der Erste Schritt wird mit dem Lautsprecher, der Zweite mit dem Bluetooth® Gerät ausgeführt, von welchem die Audiodaten gesendet werden sollen.

Hinweis: Bitte beachten Sie, dass bei unterschiedlichen Mobiltelefonen auch unterschiedliche Pairing-Methoden angewandt werden.

1. Schalten Sie den Lautsprecher ein, indem Sie rechts (Ⓞ) auf die Multifunktions-taste (5) drücken.
2. Suchen Sie mit Ihrem Bluetooth® Gerät von welchem Audiodaten abgespielt werden sollen nach Bluetooth® Audiogeräten.
3. Das suchende Bluetooth® zeigt an, dass es den Lautsprecher „Boogie“ gefunden hat.
4. Bestätigen Sie das Pairen mit „Boogie“. Geben Sie „0000“ ein, falls Sie nach einem Pairing-Code gefragt werden.

Falls Sie nicht sicher sind, wie das Pairing bei Ihrem Bluetooth® Gerät funktioniert, schauen Sie bitte in der Bedienungsanleitung des Geräts nach. Bei Nutzung eines Bluetooth® Gerätes ohne Display, dieses in den Pairing- bzw. Verbindungsmodus schalten und einige Sekunden warten, bis die Verbindung mit dem Lautsprecher hergestellt wurde.

Hinweis: Wenn die Verbindung verloren geht oder der Sender kurzzeitig getrennt wird, versucht das Boogie automatisch die Verbindung wiederherzustellen. Wenn die Verbindung nach 3 Sekunden nicht wiederhergestellt werden kann, versuchen Sie es erneut indem Sie die Multifunktions-taste (5) für zwei Sekunden gedrückt halten.

i Einen weiteren Boogie Lautsprecher drahtlos verbinden

Im Bluetooth® Betrieb ist es möglich einen zweiten Boogie Lautsprecher drahtlos zu verbinden, um ausgezeichneten Stereosound zu erreichen.

Um zwei Boogie Lautsprecher miteinander zu verbinden schalten Sie beide Geräte gleichzeitig ein. Die Geräte starten im Pairing Modus und verbinden sich nach 2-3 Sekunden. Schalten Sie nun Ihr vorher mit einem der beiden Boogies gepairtes Handy (Beschreibung Pairing siehe oben) ein, und aktivieren Sie die Bluetooth® Funktion. Das Gerät wird automatisch verbunden und die Musik über beide Lautsprecher ausgegeben. Die Einstellung der Lautstärke und die Musiksteuerung erfolgt nur über einen der beiden Lautsprecher.

Musikwiedergabe

Musik via Bluetooth® wiedergeben

Starten Sie die Musikwiedergabe auf der mit dem Boogie gepairten Bluetooth®-Quelle. Die Musik wird an das Boogie übertragen und ausgegeben. Stoppen Sie die Musikwiedergabe der Bluetooth®-Quelle um das Musikstreaming zu unterbrechen.

Hinweis: Für das Musikstreaming muss die Audioquelle das A2DP und AVRCP Profil unterstützen, um Musik über das Boogie wieder zu geben und zu steuern. Bitte beachten Sie dass die Wahlwiederholung während der Musikwiedergabe deaktiviert ist.

Musik von Speicherkarte wiedergeben

Stecken Sie eine Speicherkarte mit Audiodaten in die TF Buchse (3) des Boogie. Die auf der Karte gespeicherten Daten werden direkt abgespielt.

Musik von USB Speicher abspielen

Stecken Sie einen USB Stick mit Audiodaten oder ein USB Kabel, welches mit einer Audioquelle verbunden ist in die USB Buchse (9) des Boogie. Die gespeicherten Daten werden direkt abgespielt.

Musiksteuerung

Um Musik abzuspielen oder zu stoppen, drücken Sie links (▶) auf die Multifunktions-taste (5). Um zum vorherigen Titel zu springen, drücken Sie kurz die Titel-zurück-Taste (4). Um zum nächsten Titel zu springen, drücken Sie kurz die Titel-vor-Taste (7).

Freisprechfunktionen

Durch das eingebaute Mikrofon ist der Speaker Boogie bestens dazu geeignet als Freisprecher für Telefonate genutzt zu werden.

Annehmen/Beenden/Ablehnen von Anrufen

Um einen eingehenden Anruf anzunehmen, drücken Sie kurz die Multifunktions-taste (5). Um ein laufendes Gespräch zu beenden, drücken Sie kurz die Multifunktions-taste (5). Um eingehende Anrufe abzulehnen drücken, und halten Sie Multifunktions-taste (5) für 2-3 Sekunden.

Lautstärkeeinstellung

Lautstärke erhöhen: Drücken und halten Sie die Volume+ Taste (7) so lange, bis die gewünschte Lautstärke erreicht ist.

Lautstärke verringern: Drücken und halten Sie die Volume- Taste (4) so lange, bis die gewünschte Lautstärke erreicht ist.

Technische Daten:

- BT V 4.2
- Reichweite: bis zu 10m
- Profile: A2DP/ AVRCP, Handsfree
- BT Frequenz: 2.402-2.480GHZ, 2.4G
- Micro SD Kartenslot
- Lautsprecher: Ø 40mm / 4Ω /3Watt
- Internes Mikrofon
- LED: Blau/Rot
- Micro USB Ladeanschluss
- Eingangsspannung: 5V DC
- Lithium-Ion Akku: 300mAh
- Musik/Gesprächszeit: 2-3 Std.
- Abmessungen: Ø 124 mm / Tiefe 45 mm
- Gewicht: 178 g

Sicherheitshinweise

- Öffnen Sie Niemals das Gerät
- Tauchen Sie das Gerät nicht in Wasser und schützen Sie es vor Feuchtigkeit.
- Kabel nie mit Gewalt anschließen.
- Lassen Sie Elektrogeräte fern von Kindern.
- Entfernen Sie elektronische Geräte vom Netz, wenn sie für einen längeren Zeitraum nicht gebraucht werden.
- Das Gerät nicht benutzen, wenn es sichtbare Schäden aufweist.

Bei falscher Bedienung wird keine Haftung für eventuelle Schäden übernommen.

Falls Sie Technischen Support benötigen, kontaktieren Sie bitte unser Support-Team per E-Mail unter der Adresse service@fontastic.eu.

Hiermit erklären wir, dass dieses Gerät die CE Kennzeichnung gemäß den Bestimmungen und Vorgaben trägt. Es entspricht somit den grundlegenden Anforderungen der RED 2014/53/EG, EMV-Richtlinie 2014/30/EG sowie der Niederspannungsrichtlinie 2014/35/EG.

Hinweis zum Umweltschutz:

Ab dem Zeitpunkt der Umsetzung der europäischen Richtlinie 2012/19

EU in nationales Recht gilt folgendes: Elektrische und elektronische Geräte dürfen nicht mit dem Hausmüll entsorgt werden.

Der Verbraucher ist gesetzlich verpflichtet, elektrische und elektronische Geräte am Ende ihrer Lebensdauer an den dafür eingerichteten, öffentlichen Sammelstellen oder an die Verkaufsstelle zurückzugeben. Einzelheiten dazu regelt das jeweilige Landesrecht. Das Symbol auf dem Produkt, der Gebrauchsanleitung oder der Verpackung weist auf diese Bestimmungen hin. Mit der Wiederverwertung, der stofflichen Verwertung oder anderer Formen der Verwertung von Altgeräten leisten Sie einen wichtigen Beitrag zum Schutz unserer Umwelt. In Deutschland gelten oben genannte Entsorgungsregeln, laut Batterieverordnung, für Batterien und Akkus entsprechend.

User Manual

Package Contents

- Wireless Speaker Boogie
- Micro-USB charging cable
- Stand
- User Manual

If any of the above pieces is missing, please pack the product again and bring it back to your dealer.

Overview:

- | | |
|--------------------------|----------------------------|
| 1. Status LED (blue) | 6. Charging LED (red) |
| 2. Lautsprecher | 7. Vol+ / next track |
| 3. TF Card slot | 8. Micro-USB Charging port |
| 4. Vol- / previous track | 9. USB Port |
| 5. Multifunction Button | 10. Stand holder |
| - Musik Start-Stop (▶) | 11. Stand |
| - Mode (M) | |
| - On /Off Switch (Ⓞ) | |

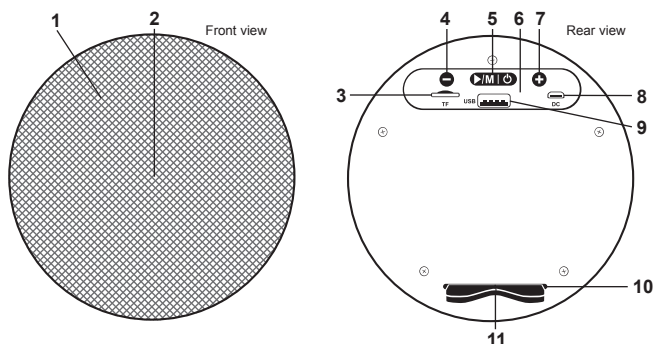

Getting started

Mount stand

Insert the supplied stand (11) with the straight side all the way into the stand holder (10) on the back of the boogie.

Charging the battery

Boogie is equipped with an internal rechargeable lithium-Ion battery. Connect the Micro USB cable with the micro USB charging port (8) of the Boogie. The cable can be connected to a computer or a standard USB power adapter. The red LED (6) of Boogie lights up while charging. The normal charging time is 2-3 hours. The red LED (6) turns off when fully charged. The cable can be disconnected.

Note: Charge Boogie for at least 2.5 hours before initial use.

Switching On /Off

Switch on: When powered off, press and hold the right side (Ⓞ) of the multifunction button (5).
Switch off: Press and hold the right side (Ⓞ) of the multifunction button (5).

Pairing

Boogie must be paired with a Bluetooth® device before use. This is a two part process: first part is carried out on the Speaker and the second is carried out on the other Bluetooth® device.

Note: Please note that different mobile phones may require different pairing methods.

1. Make sure that Boogie is powered off, press the right side (Ⓞ) of the multifunction button (5). The Speaker turns on and the pairing mode will start.
2. Use your mobile phone, computer or another Bluetooth® transmitter in order to search for Bluetooth® audio devices.
3. The Bluetooth® device should indicate that it has found „Boogie“.
4. Confirm pairing with Boogie. Enter „0000“ if you are asked for a pairing code.

If you are unsure about the pairing procedure of your Bluetooth® device, please check your device manual.

If using a Bluetooth® transmitter without display, set it to pairing mode and wait a few seconds until the connection with Boogie is established.

Note: If the connection is lost or the transmitter is temporarily disconnected, Boogie automatically tries to restore the connection. If the connection cannot be restored after 3 seconds, try again by pressing the multifunction button (5) for two seconds.

i Connect a second Boogie speaker

In Bluetooth® mode, it is possible to connect a second Boogie speaker wirelessly to achieve excellent stereo sound.

To connect two boogie speakers together, turn on both devices at the same time. The devices start in pairing mode and connect after 2-3 seconds. Now switch on your previously with one of both Boogie Speaker paired mobile phone (Description of pairing see above), and activate the Bluetooth® function. The device will automatically connect. The adjustment of the volume and the music control is done only via one of the two speakers.

Musik playback

Music playback via Bluetooth®

Start music playback on the Bluetooth® source which is paired with the Boogie. The music is transferred to the Boogie. Stop the music playback on the Bluetooth® source to interrupt the streaming.

Note: The device must support the A2DP profile for music streaming and AVRCP profile for music remote control. Redial is deactivated during music playback.

Play music from memory card

Insert a memory card with audio data into the TF socket (3) of the boogie. The data stored on the memory card will be played immediately.

Play music from USB memory

Insert a USB stick with audio data or a USB cable, connected with a Audio source to the USB socket (9) of the boogie. The stored audio data will be played immediately.

Music control

To play or stop music playback, briefly press the left side (▶) of the multifunction button (5).

To skip to the previous track, press the previous track button (4).

To skip to the next track, press the next track button (7).

Hands-free features

With its built-in microphone and intelligent noise reduction, the Boogie is perfectly suitable for phone calls.

Answer/end/reject calls

To accept an incoming call, briefly press the multifunction button (5).

To end a call in progress, briefly press the multifunction button (5).

To reject incoming calls, press and hold the multifunction button (5) for 2-3 seconds.

Adjusting the Volume

To **increase the volume**, press and hold the volume + button (7) until the desired volume is reached.

To **decrease the volume**, press and hold the volume - button (4) until the desired volume is reached.

Technical Specifications:

- BT V 4.2
- Operating range: Up to 10 m
- Profile: Hands free, Headset, A2DP/ AVRCP
- BT Frequency: 2.402-2.480GHZ, 2.4G
- TF Cardslot
- Speaker: Ø 40mm / 4Ω /3Watt
- Built-in Microphone
- LED: Blue/Red
- Micro USB Charging port
- Power Input: 5V DC
- Rechargeable 300mAh Lithium-Ion Battery
- Operation time: 2-3 hrs.
- Dimensions: Ø 124 mm / Depth 45 mm
- Weight: 178 g

Safety advice:

- Do not open the device
- Do not hold the device under water
- Keep it safe from humidity
- Do not connect the adapter to the device by using force
- Keep the device away from children
- Disconnect electronic devices from the power when not using them for longer time.
- Do not use the device when it has visible defects.

In case you need technical support, please contact our support-team by e-mail under service@fantastic.eu.

Registration and Safety

Certification/General Information

We hereby declare, that this device carries the CE mark in accordance with the regulations and standards. It conforms with the fundamental requirements of the (RED) 2014/53/EC, EMC directive 2004/108/EC as well as the Low Voltage Directive 2014/35/EC.

Note on environmental protection:

After the implementation of the European Directive 2012/19/EC in the national legal system, the following applies:

Electrical and electronic devices may not be disposed of with domestic waste.

Consumers are obliged by law to return electrical and electronic devices at the end of their service lives to the public collecting points set up for this purpose or point of sale. Details of this are defined by the national law of the respective country. This symbol on the product, the instruction manual or the package indicates that a product is subject to these regulations. By recycling, re-using the materials or other forms of utilising old devices, you are making an important contribution to protecting our environment.