



E-Scooter FW103ST

Benutzerhandbuch





E-Scooter FW103ST

Benutzerhandbuch

Vielen Dank für den Kauf des E-Scooters FW103ST.

Der EM2GO FW103ST E-Scooter ist ein intuitiv bedienbares und technologisch fortschrittliches Produkt. Jeder EM2GO E-Scooter wird unter Verwendung der neuesten Technologien und Produktionsprozessen hergestellt und strengen Prüfungen in Bezug auf Qualität und Haltbarkeit unterzogen. Er glänzt mit seinem leichten, tragbaren Design, seiner Benutzerfreundlichkeit und seiner Reichweite.

Allgemeine Informationen

Lesen und Aufbewahren der Bedienungsanleitung

Diese Bedienungsanleitung gehört zum EM2GO FW103ST E-Scooter und enthält wichtige Informationen zu seiner Konfiguration und Handhabung.

Lesen Sie bitte die Bedienungsanleitung aufmerksam bevor Sie den E-Scooter benutzen, insbesondere die Sicherheitshinweise.

Lesen und beachten Sie Sicherheitshinweise nicht, kann es zu Verletzungen und zu Schäden am E-Scooter kommen.

Die vorliegende Bedienungsanleitung basiert auf den geltenden Normen und Regeln der Europäischen Union. Gegebenenfalls müssen Sie auch die geltenden lokalen Richtlinien und speziellen gesetzlichen Vorschriften einhalten.

Bewahren Sie diese Bedienungsanleitung für eine spätere Verwendung auf. Wenn Sie den E-Scooter an eine andere Person veräußern, geben Sie auch diese Bedienungsanleitung an diese Person weiter.

Erklärung der Symbole

In der Bedienungsanleitung werden folgende Symbole und Kennzeichnungen verwendet, die auf besondere Gefahren hinweisen. Nichtbeachtung kann zu schwerwiegenden Verletzungen, oder in Extremfällen sogar zum Tode führen. Bitte lesen Sie die gekennzeichneten Abschnitte mit besonderer Sorgfalt.

! GEFAHR

! ACHTUNG

! WARNUNG

HINWEIS!

2. Inhaltsverzeichnis

1. Einleitung	1
2. Inhaltsverzeichnis	2
3. Verpackungsinhalt	3
4. Übersicht	3
Lenkstange	3
Display	4
Kennzeichnungen	4
Übersicht Auflistung	4
5. Inbetriebnahme	5
Montage	5
Klingel	5
LED-Frontlicht	5
6. LED-Frontlicht einstellen	5
LED-Frontlicht Einschalten	6
Battereien wechseln	6
7. LED-Rücklicht	6
Batterie des LED-Rücklichts wechseln	6
8. Klappmechanismus	6
Aufklappen	7
Zusammenklappen	7
9. So fährt man	7
Einschalten	7
Anfahren	7
Geschwindigkeitsmodus einstellen	7
10. Display	8
11. Allgemeine Sicherheitshinweise	8-9
Unfälle vermeiden	9

12. Einschränkungen bezüglich Gewicht & Geschwindigkeit	10
Gewichtsbegrenzung	10
Geschwindigkeitsbegrenzung	10
Reichweite	10
Körpergewicht	10
Temperaturen	10
Instandhaltung	10
Geschwindigkeit und Fahrstil	10
Das Gelände	10
Reifendruck	10
13. Batterieinformationen und Spezifikationen	10
Batteriewarnung	10-11
14. Aufladen ihres E-Scooters	11
15. Inspektion, Wartung und Lagerung	11
Sichtprüfung und Reinigung Ihres E-Scooters	11
Schrauben	11
Reifendruck	12
16. Die korrekte Lagerung Ihres E-Scooters	12
17. Technische Daten des E-Scooters	12
18. Gewährleistung und Garantie	12
19. Konformitätserklärung	12

2 Lieferumfang

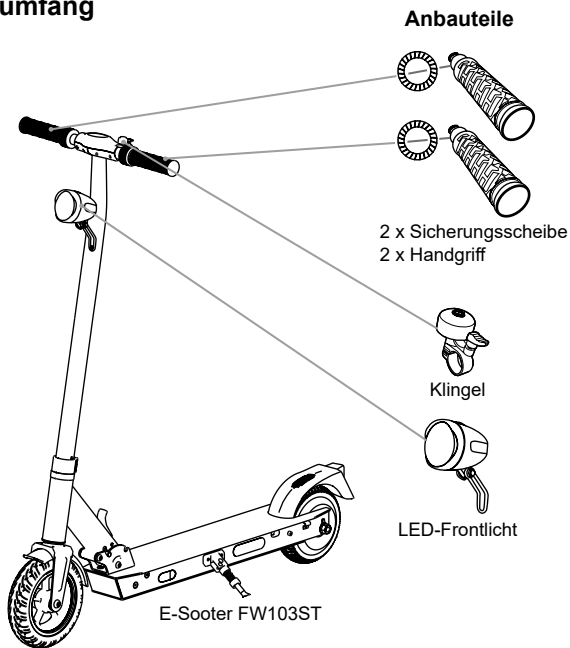

Zubehör

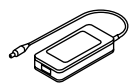

Netzladegerät

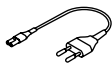

AC Kabel
EU



4 x AAA
Batterien
(vorinstalliert)



Batterie Typ
CR2032
(vorinstalliert)



Schraubendreher



Sechskantschlüssel 2 x

Verpackungsinhalt prüfen

Sollte eines der abgebildeten Inhaltsstücke fehlen, Verpacken Sie das Produkt in der Originalverpackung und bringen Sie es zurück zu Ihrem Händler.

3. Übersicht

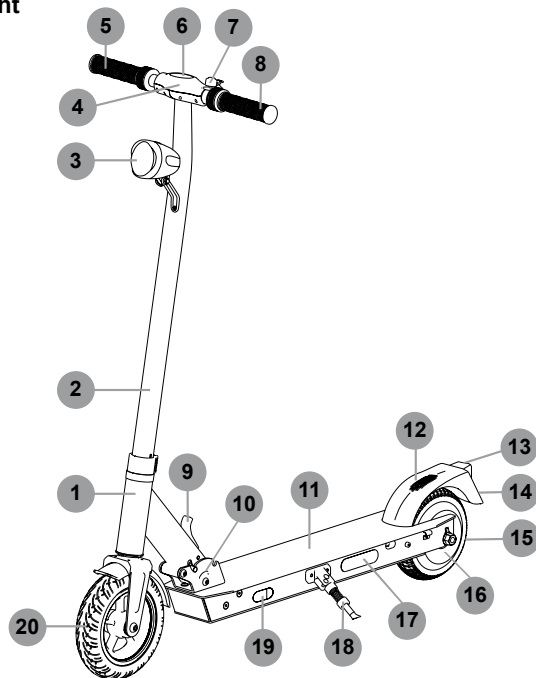

Lenkstange

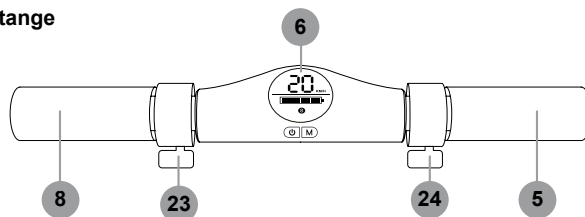

Display

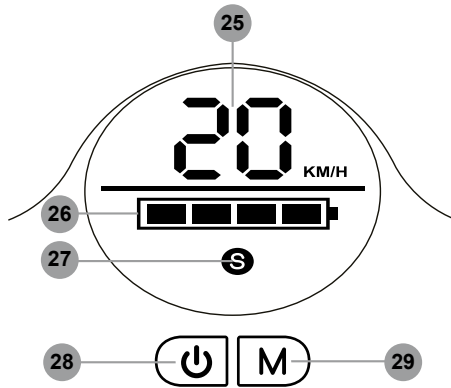

Kennzeichnungen

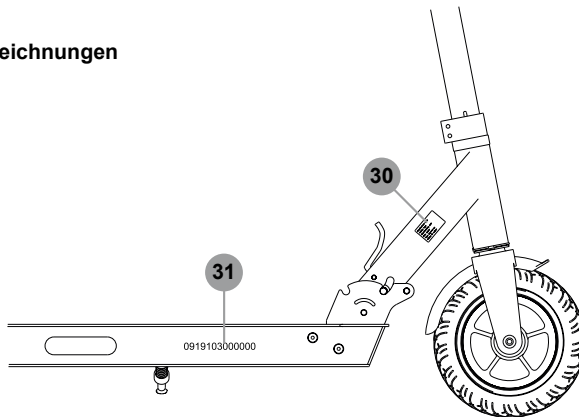

Übersicht

1. E-Scooter FW103ST
2. Lenksäule
3. LED-Frontlicht
4. Lenkstange
5. Handgriff rechts
6. Display
7. Klingel
8. Handgriff links
9. Hebel zur Arretierung
10. Klappmechanismus
11. Trittblett
12. Mechanische Fußbremse (Im hinteren Schutzblech integriert)
13. LED Rücklicht
14. Versicherungsplakette
15. Hinterrad
16. Motor
17. Seitlicher Reflektor
18. Ständer
19. Ladeanschluss
20. Vorderrad

Lenkstange

6. Display
5. Handgriff links
23. Elektrische Bremse
24. Gashebel / Beschleuniger
8. Handgriff rechts

Display

25. Geschwindigkeitsanzeige
26. Ladestandsanzeige
27. Anzeige Geschwindigkeitsmodus
28. Ein-/Ausschalter
29. Einstellung Geschwindigkeitsmodus

Kennzeichnungen

30. Fabrikschild
31. Fahrzeugidentifikationsnummer (FIN)

4. Inbetriebnahme

! WARNUNG

Erstickungsgefahr!

Halten Sie Kunststofffolien und -beutel von Babys und Kleinkindern fern, es besteht Erstickungsgefahr.

HINWEIS!

Gefahr von Beschädigung!

Durch das unachtsame Öffnen der Verpackung mit einem Messer oder einem spitzen Gegenstand kann der E-Scooter beschädigt werden.

- Öffnen Sie die Verpackung vorsichtig.
- Überprüfen Sie, ob der Lieferumfang vollständig ist.
- Nehmen Sie den E-Scooter aus der Verpackung und überprüfen Sie, ob die Ausrüstung oder Teile beschädigt sind. Sollte dies der Fall sein, verwenden Sie den E-Scooter nicht. Wenden Sie sich an den Kundendienst des Herstellers.

5. Montage

Der E-Scooter wird aus transporttechnischen Gründen teilerlegt geliefert. Vor der Inbetriebnahme sind die Handgriffe und des Lenkers zu montieren.

Es gibt einen Handgriff Links **L (8)** und einen Handgriff Rechts **R (5)**, diese werden mit jeweils einer der beiden mitgelieferten Sicherungsscheiben am Lenkkopf (enthält Display und Ein- / Ausschalter) befestigt. Die Seiten sind durch unterschiedliches Gewinde gegen Vertauschung geschützt und werden in beschrifteten Einzelverpackungen geliefert.

Die Einzelteile sind wie abgebildet zusammenzuführen:

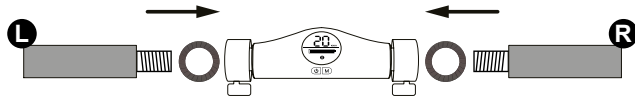

Durch Drehen zum Fahrer hin werden die Griffe eingedreht und durch festes Anziehen gegen unabsichtliches öffnen gesichert:



Klingel

Im Lieferumfang ist auch eine mechanische Klingel (**7**) als akustischer Signalgeber für die Teilnahme am Straßenverkehr enthalten. Die Klingel (**7**) muss vor der ersten Nutzung montiert werden. Die Montage erfolgt nach Anbringung der Handgriffe und am Lenker, da die Klingel in montiertem Zustand die Anbringung der Handgriffe behindert.

1. Hierzu muss die Schraube vollständig aus dem Boden der Klingelhalterung gedreht werden.
2. Die Klingelhalterung kann nun über den linken Handgriff (**8**) geführt werden.
3. Durch Eindrehen der Schraube wird die Halterung fixiert.
4. Die Schraube fest eindrehen, dass kein Verrutschen der Klingel möglich ist.

LED-Frontlicht

Drehen Sie die obere Schraube auf der Vorderseite der Lenkstange heraus, setzen Sie den Haltebügel der Lampe so an, dass das Gewinde der Schraube mittig platziert ist. Schrauben Sie nun die Lampe mit einem Schraubendreher an. Die Schraube fest eindrehen, dass kein Verrutschen der Lampe möglich ist.

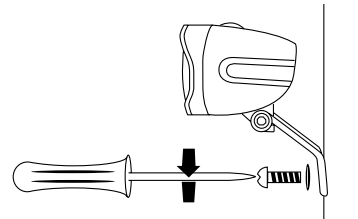

6. LED-Frontlicht einstellen

Stellen Sie die Lampe so ein, dass die Mitte des Lichtkegels in einer Entfernung von 5 m nur halb so hoch ist wie die Oberkante des Scheinwerfers. Die Lichtverteilung darf nicht verdeckt sein.

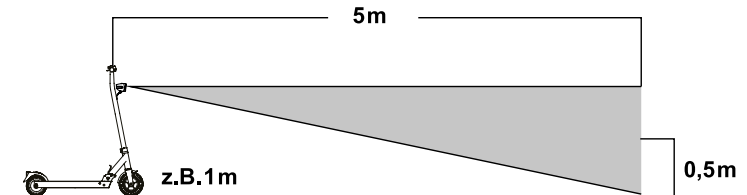

LED-Frontlicht Einschalten

Der Ein/Aus Schalter der Lampe, sowie der Batterieindikator befinden sich auf der Oberseite der Lampe.

1 x Drücken: Die Lampe schaltet sich ein und leuchtet mit 30 LUX

2 x Drücken: Die Lampe leuchtet mit 15 LUX

3 x Drücken: Die Lampe schaltet sich aus.

Sollte der Batterieindikator rot leuchten, tauschen Sie umgehend die AAA Batterien aus.

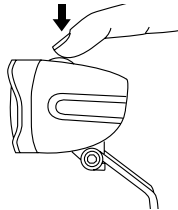

Batterien wechseln

Sobald die Lichtleistung nachlässt oder die LED zur Anzeige eines niedrigen Batteriestands rot leuchtet, müssen die Batterien ausgetauscht werden.

Verwenden Sie ausschließlich 4 x AAA 1.5V Batterien oder 4 x AAA 1.2V Akkus.

Drehen Sie den Vorderen Teil der Lampe etwas nach links und ziehen die ganze Einheit nach vorne aus dem Gehäuse. Tauschen Sie die Batterien entsprechend aus. Achten Sie auf die richtige Polarität und beachten Sie die Kennzeichnungen im Batteriefach.

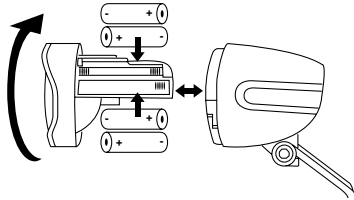

Gehen Sie nach dem Batteriewechsel in umgekehrter Reihenfolge vor und verschließen sie die Lampe wieder korrekt.

Vergewissern Sie sich dass die Lampe korrekt funktioniert.

7. LED-Rücklicht

Das LED-Rücklicht lässt sich über einen kleinen Schalter am unteren Ende durch schieben nach rechts einschalten, oder durch schieben nach links ausschalten.

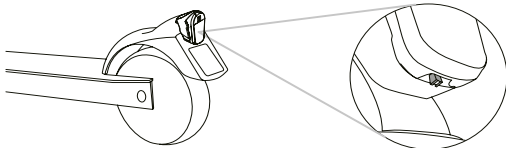

Batterie des LED-Rücklichts wechseln

Sobald die Lichtleistung nachlässt oder die LED zur Anzeige eines niedrigen Batteriestands aufleuchtet, muss die Batterie ausgetauscht werden.

Verwenden Sie ausschließlich eine Knopfzelle CR2032.

1. LED-Rücklicht mit einer Münze oder einem Schraubendreher am unteren Gehäuserand aufhebeln (**ACHTUNG!** nicht auf oder über den Schalter hebeln).
2. Die Batterie (Knopfzelle CR2032) vorsichtig aus dem Lampengehäuse ziehen.
3. Eine neue Batterie einsetzen.
4. Durch betätigen des Schalters die Funktion des LED-Rücklicht prüfen.
5. Das LED-Rücklicht ins Lampengehäuse einsetzen und das Lampenglas mit leichten Druck auf das Gehäuse drücken, bis es einrastet.

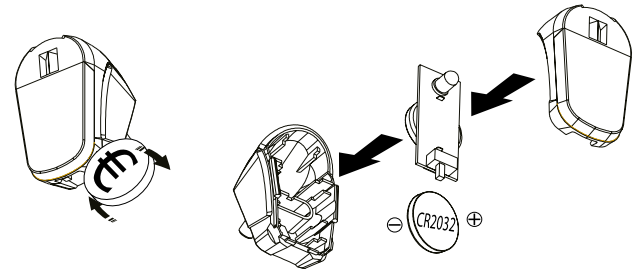

8. Klappmechanismus

Der E-Scooter lässt sich innerhalb weniger Sekunden ohne Werkzeug zusammen- und aufklappen, und so platzsparend lagern und transportieren.

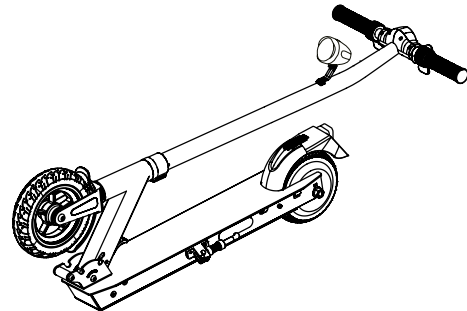

! ACHTUNG**Verletzungsgefahr!**

Stellen Sie vor Fahrtantritt sicher, dass die Verriegelung des Klappmechanismus vollständig eingerastet ist!

Der Klappmechanismus ist erst dann mechanisch sicher verriegelt, wenn er durch ein hörbares Klicken arretiert wurde.

Der E-Scooter darf nicht benutzt werden, wenn die Arretierung nicht vorgenommen wurde!

Das Fahren ohne sichere Arretierung erfolgt auf eigene Gefahr und Verantwortung!

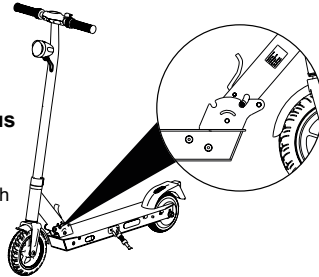
**Aufklappen**

Zum Aufklappen wird der Hebel zur Arretierung nach unten gedrückt und die Lenksäule mit dem Lenker nach oben aufgestellt. Der Lenker wird fest nach vorne gedrückt bis der Klappmechanismus mit einem hörbaren Klick einrastet.

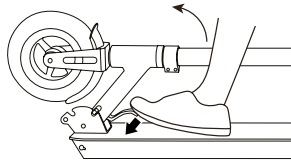
**Zusammenklappen**

Zum Zusammenklappen wird der Lenker leicht nach vorne gedrückt und der Hebel zur Arretierung mit dem Fuß nach unten gedrückt. Ist der Klappmechanismus geöffnet, die Lenksäule langsam in Richtung Hinterrad umlegen.

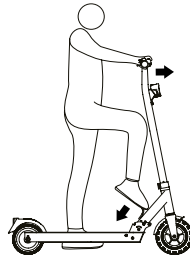
**! ACHTUNG****9. So fährt man Verletzungsgefahr!**

Überprüfen Sie vor jeder Fahrt mit dem E-Scooter, dass:

- Der Verriegelungshebel richtig eingerastet ist.
- Die Plastikabdeckung den Ladeanschluss richtig abdeckt.
- Der E-Scooter eingeschaltet ist.
- Der Akku ausreichend aufgeladen ist.
- Die Batterien der Beleuchtung ausreichend voll sind.
- Die Beleuchtung des E-Scooter eingeschaltet ist.
- Die Schrauben am gesamten E-Scooter festgezogen sind.
- Der Ständer nach oben geklappt ist.
- Bitte tragen Sie beim Fahren Sicherheits- und Schutzzausrüstung wie Helm, Ellbogen- und Knieprotektoren.



1. Schalten Sie den E-Scooter mit der On/Off Taste ein, indem Sie diese so lange drücken, bis das Display aufleuchtet.

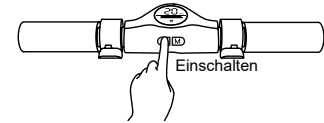

2. Stellen Sie sich mit einem Fuß auf das Trittbrett und stoßen Sie sich anschließend mit Ihrem Abstoßbein ab um in Fahrt zu kommen. Drücken Sie nun vorsichtig den Gashebel auf der rechten Seite des Lenkers nach unten, damit der E-Scooter beschleunigt. Heben Sie dabei langsam Ihr Abstoßbein, ohne die Balance zu verlieren, und platzieren es anschließend ebenfalls auf dem Trittbrett.

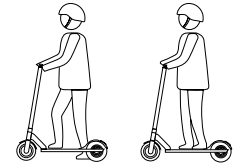
**HINWEIS!**

Der „Kick-Start mit Aufschwung“ des E-Scooters hat folgende Vorteile:

- Mit dem gewonnenen Schwung wird der Scooter bereits mit Strom versorgt und man verbraucht weniger Akku.
- Dies ist schonend für die Batterie und erhöht die Haltbarkeit der Steuereinheit.
- Höherer Sicherheitsfaktor.



3. Die Geschwindigkeitsstufe wird über das „S“ auf dem Display angezeigt. Wenn der E-Scooter eingeschaltet wird, befindet er sich automatisch in der 1. Geschwindigkeitsstufe.

Insgesamt gibt es 3 Geschwindigkeits Modi

Weißes S: 7 km/h Höchstgeschwindigkeit

Orangenes S: 11 km/h Höchstgeschwindigkeit

Rotes S: 20 km/h Höchstgeschwindigkeit

Sie können zwischen den Modi wechseln indem Sie die „M“ Taste drücken.



⏻ M

Geschwindigkeitsmodus

4. Um die Fahrt zu verlangsamen oder anzuhalten, lassen Sie den Beschleuniger los und drücken Sie die elektrischen Bremse. Zusätzlich besitzt der E-Scooter eine mechanische Fußbremse, welche in das hintere Schutzblech integriert ist. Die mechanische Fußbremse dient nicht nur als Ersatz im Falle des Ausfalls der elektrischen Bremse, sondern kann auch zum Feststellen des Scooters genutzt werden.

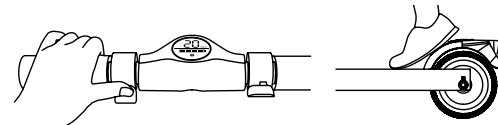

! ACHTUNG

Verletzungsgefahr!

Treten Sie nicht für längere Zeit auf die mechanische Bremse, da dies sonst Hinterrad und Bremsvorrichtung beschädigen könnte.

Stoppen Sie nicht zu schlagartig, da der E-Motor eine gewisse Mindestgeschwindigkeit erreicht haben muss, bevor er weiter arbeiten kann. Falls Sie stoppen und der E-Motor nicht mehr beschleunigt, stoßen Sie sich noch einmal ab um den Motor anzufahren.

10. Display

Auf der Display-Anzeige lässt sich die derzeitige Geschwindigkeit, die aktuelle Batterieladung und der aktuellen Geschwindigkeitsmodus ablesen.

Unterhalb befinden sich zwei Knöpfe, zum Ein-Aus schalten und zur Einstellung des Geschwindigkeitsmodus.

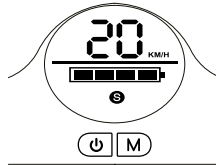

Die Batteristandsanzeige besteht aus einer Darstellung einer Batterie die mit vier Balken gefüllt ist.

Dabei steht jeder der vier Balken für ein Viertel der totalen Akkuladung.

Batteriestatus nach Anzeige:



11. Allgemeine Sicherheitshinweise

Das Fahren mit dem E-Scooter erfolgt auf eigene Gefahr und Verantwortung. Seien Sie lieber zu vorsichtig, anstatt unnötige Risiken einzugehen!

Nicht alle Gefahren, die zu Verletzungen oder sogar zum Tode führen könnten, können in diesem Handbuch erfasst werden.

Die Nichtbeachtung einer der folgenden Sicherheitsmaßnahmen kann und wird unter Umständen zu Schäden an Ihrem E-Scooter führen, den Verlust Ihrer Herstellergarantie bedeuten, Sachschäden herbeiführen, schwere Körperverletzungen verursachen und zum Tod des Fahrers und/oder unbeteiligter Personen führen.

- Bitte tragen Sie beim Betrieb des E-Scooters Sicherheits- und Schutzausrüstung wie Helm, Ellbogen- und Knieprotektoren.
- Achten Sie darauf, beim Fahren Ihres E-Scooters bequeme Kleidung und geschlossene Schuhe mit flacher Sohle zu tragen.

- Bitte lesen Sie das Benutzerhandbuch aufmerksam durch. Es wird Ihnen durch die Erläuterung der grundlegenden Funktionsprinzipien helfen und Ihnen Tipps geben, wie Sie Ihr E-Scooter-Erlebnis am besten genießen können.
- Versuchen Sie nicht, Ihren E-Scooter zu öffnen oder ihn zu modifizieren, da dies Ihre Herstellergarantie erlöscht und dazu führen kann, dass Schäden an Ihrem Gerät auftreten, die zu schweren oder gar tödlichen Verletzungen führen können.
- Benutzen Sie den E-Scooter nicht, um sich selbst oder andere Personen und deren Eigentum in Gefahr zu bringen.
- Fahren Sie mit dem E-Scooter nicht unter Einfluss von Drogen und/oder Alkohol.
- Betreiben Sie den E-Scooter nicht, wenn Sie unruhig oder schläfrig sind.
- Gehen Sie nach bestem Wissen und Gewissen vor, um gefährliche Situationen mit Ihrem E-Scooter zu vermeiden.
- Fahren Sie mit dem E-Scooter nicht von Bordsteinkanten oder über Rampen, und unterlassen Sie es, in Skateparks, leeren Pools oder an ähnlichen Orten bzw. auf ähnliche Weise zu fahren, wie man ein Skateboard oder einen normalen Tretroller benutzen könnte. **DER E-SCOOTER IST KEIN SKATEBOARD.**
- Fahren Sie keine engen Kurven, besonders nicht bei hohen Geschwindigkeiten.
- Missbrauchen Sie Ihren E-Scooter nicht, denn dies kann Ihr Gerät beschädigen und zu Fehlfunktionen des Betriebssystems führen.
- Fahren Sie nicht in der Nähe von bzw. durch Pfützen aus Wasser, Schlamm, Sand, Steinen, Kies, Schutt oder in rauem und unebenem Gelände.
- Der E-Scooter kann auf asphaltierten Straßen benutzt werden, die flach und eben sind. Wenn Sie auf eine ebene Fahrbahn stoßen, heben Sie Ihren Roller bitte über das Hindernis hinweg.
- Fahren Sie nicht bei schlechtem Wetter, inkl. Schnee, Regen, Hagel, Glätte, auf vereisten Straßen oder bei extremer Hitze.
- Fahren Sie nicht in oder in der Nähe von Pools oder anderen großen Gewässern.
- Für Unebenheiten und unebenen Untergrund gilt: Beugen Sie Ihre Knie, wenn Sie auf holprigen oder unebenen Straßen fahren, um Stöße und Vibrationen zu absorbieren und das Gleichgewicht zu halten. Wenn Sie nicht sicher sind, ob Sie sicher auf einem bestimmten Gelände fahren können, dann steigen Sie ab und tragen Sie Ihren E-Scooter.
- Versuchen Sie nicht, über Buckel oder Gegenstände zu fahren, die größer als 1,5 cm sind, selbst wenn Sie darauf vorbereitet sind und die Knie gebeugt haben.
- FAHREN SIE STETS AUFMERKSAM** - Achten Sie darauf, wo Sie fahren, und machen Sie sich mit den Straßenverhältnissen, Menschen, Orten, Grundstücken und Objekten in Ihrer Umgebung vertraut.
- Betreiben Sie den E-Scooter nicht an überlaufenen Orten.
- Bedienen Sie Ihren E-Scooter in geschlossenen Räumen mit äußerster Vorsicht, insbesondere in der Nähe von Personen, Objekten und in engen Räumen wie Türdurchgängen und anderen Engstellen.
- Betreiben Sie Ihren E-Scooter stets unter besonderer Rücksichtnahme auf Personen und das Eigentum anderer Leute.

22. Fahren Sie den E-Scooter nicht, während Sie telefonieren, SMS schreiben oder auf Ihr Telefon schauen.
23. Fahren Sie Ihren E-Scooter nicht dort, wo es nicht erlaubt ist.
24. Für die Beteiligung am Straßenverkehr in Deutschland (**StVO**) muss eine gültige Versicherungsplakette am E-Scooter angebracht sein. Das Datenbestätigungsblatt, welches Sie zum Abschluss der Versicherung benötigen, erhalten Sie von uns.
25. Klettern oder fahren Sie mit Ihrem E-Scooter keine steilen Hügel hinunter.
26. Der E-Scooter ist nur für den Gebrauch durch eine Einzelperson bestimmt. Versuchen Sie NICHT, den E-Scooter mit zwei oder mehr Personen zu betreiben.
27. Tragen Sie keine Gegenstände, wenn Sie den E-Scooter benutzen.
28. Personen mit mangelndem Gleichgewichtsgefühl dürfen nicht versuchen, den E-Scooter zu fahren.
29. Frauen, die schwanger sind oder schwanger sein könnten, dürfen den E-Scooter nicht benutzen.
30. Kindern unter 14 Jahren ist das Fahren mit dem E-Scooter verboten.
31. Bei höheren Geschwindigkeiten sind immer die längeren Bremswege zu berücksichtigen.
32. Treten Sie nicht vor Ihrem E-Scooter auf den Boden auf.
33. Versuchen Sie nicht, von Ihrem E-Scooter während der Fahrt abzusteigen oder wieder aufzuspringen.
34. Versuchen Sie keine Stunts oder Tricks mit Ihrem E-Scooter.
35. Fahren Sie den E-Scooter nicht in dunklen oder schlecht beleuchteten Bereichen.
36. Fahren Sie nicht in der Nähe von Schlaglöchern, Rissen oder unebenen Straßen, bzw. über diese hinweg.
37. Betreiben Sie Ihren E-Scooter nicht im Gelände.
38. Über- bzw. unterschreiten Sie nicht die Höchst- oder Mindestgewichtsgrenzen.
39. Der E-Scooter muss mit Front- und Rücklicht, Klingel und Reflektoren ausgestattet sein.
40. Vermeiden Sie es, den E-Scooter an unsicheren Orten zu fahren, besonders in der Nähe von Bereichen mit brennbarem Gas, Dampf, Flüssigkeiten, Staub oder Fasern, die zu Brand- und Explosionsunfällen führen können.

Unfälle vermeiden



Achten Sie auf
Fahrbahnschäden

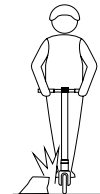

Achten Sie auf
Hindernisse

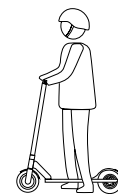

Beschleunigen Sie
nicht im Stillstand



Fahren Sie nicht nur
mit einem Bein auf
dem Roller



Fahren Sie niemals
freihändig oder mit nur
einer Hand



Fahren Sie niemals auf
Treppen auf oder ab

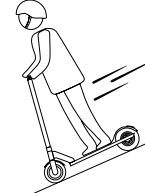

Bei Bergabfahrten
nicht beschleunigen,
oder abrupt bremsen



Kindern unter 14 Jahren
ist das Fahren mit dem
E-Scooter verboten.



Fahren Sie niemals
bei Nässe oder Regen



Fahren Sie niemals zu
zweit auf dem Scooter.

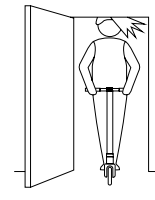

Vorsicht bei Türen,
Durchgängen oder
anderen Hindernissen.

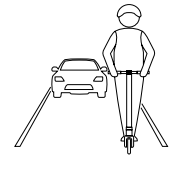

Fahren Sie besonders
vorsichtig im
Straßenverkehr

12. Einschränkungen bezüglich Gewicht & Geschwindigkeit

BEACHTEN SIE BITTE:

Die Geschwindigkeits- und Gewichtsbegrenzungen sind zu ihrer eigenen Sicherheit festgelegt. Bitte überschreiten Sie nicht die Grenzen die im Benutzerhandbuch aufgeführt sind.

Gewichtsbegrenzung

Höchstgewicht: 100 kg

Mindestgewicht: 40 kg

Geschwindigkeitsbegrenzung

Der E-Scooter verfügt über 3 einstellbare Geschwindigkeitsstufen.

Maximale Geschwindigkeit Stufe 1: 7 Km/h

Maximale Geschwindigkeit Stufe 2: 11 Km/h

Maximale Geschwindigkeit Stufe 3: 20 Km/h

Reichweite

Bitte beachten Sie, dass der E-Scooter mit einer voll aufgeladenen Batterie unter idealen Bedingungen eine Strecke von 10-14 km zurücklegen kann. Die folgenden Punkte sind einige der wichtigsten Faktoren, welche die Reichweite Ihres E-Scooters beeinflussen.

Körpergewicht

Das Körpergewicht des Benutzers kann die Reichweite beeinflussen. Ein leichterer Benutzer erreicht in der Regel eine höhere Reichweite als ein schwerer Benutzer.

Temperaturen

Unterschiedliche Temperaturen können sich auf die Reichweite des E-Scooters auswirken. Kalte Temperaturen vermindern die Reichweite, die Akkulaufzeit und die Gesamtleistung Ihres E-Scooters.

Instandhaltung

Eine angemessene Batterieladung und Wartung erhöht die Reichweite.

Geschwindigkeit und Fahrstil

Wenn Sie eine moderate Geschwindigkeit konstant beibehalten erhöht sich Ihre maximale Reichweite. Wenn Sie längere Zeit mit hoher Geschwindigkeit unterwegs sind, häufige Starts und Stopps vornehmen, den E-Scooter im Leerlauf betreiben sowie häufig Beschleunigen und Verzögern, so wird sich die erzielbare Gesamtdistanz verringern.

Das Gelände

Eine glatte, ebene Fläche erhöht die Reichweite, während das Bergauffahren sowie raues oder unebenes Gelände die Distanz erheblich verringert.

Reifendruck

Geringer Luftdruck in dem Reifen vermindert die Reichweite und die Fahreigenschaften erheblich. Der empfohlene Reifendruck ist 2,5 bar. Bitte achten Sie darauf, dass dieser Wert nicht unter- bzw. überschritten wird.

13. Batterieinformationen und Spezifikationen

In diesem Abschnitt finden Sie grundlegende Informationen zu Ihrer Batterie und dem Ladegerät. Bitte lesen Sie dies sorgfältig durch. Zur Benutzersicherheit und zur Verlängerung der Batterielebensdauer sowie zur Verbesserung der Batterieleistung befolgen Sie bitte diese Anweisungen. Wenn die Batterieanzeige eine niedrige Batteriekapazität anzeigt, laden Sie den Akku bitte drei Stunden lang mit dem Ladegerät, das Sie mit Ihrem Rollerpaket erhalten haben, auf (**siehe Punkt 9**).

Technische Daten der Batterie

Batterie	Lithium-Ionen Batterie
Ladezeit	2-3 Std.
Spannung	36V
Anfangskapazität	5.000mAh
Zulässige Betriebstemperatur	-15°C bis +50°C
Zulässige Ladetemperatur	0°C bis + 40°C
Zulässige Lagertemperatur	-20°C bis +25°C
Maximale Lagerzeit (ohne Aufladung)	6 Monate
Zulässige Luftfeuchtigkeit beim lagern	5%-95%

! WARNUNG

BATTERIEWARNUNG

Die Nichtbeachtung der in der Batteriewarnung aufgeführten Sicherheitsmaßnahmen kann zu schweren Körperverletzungen und auch zum Tode führen. Suchen Sie sofort einen Arzt auf, wenn Sie Kontakt mit Substanz hatten, die von der Batterie stammen.

- Versuchen Sie nicht, die Batterie baulich zu ändern, sie zu modifizieren oder auszutauschen.
- Verwenden Sie Ihren E-Scooter nicht, wenn der Akku anfängt, Gerüche abzusondern, wenn er überhitzt ist oder Flüssigkeit austritt.
- Berühren Sie keine auslaufenden Substanzen und atmen Sie keine Dämpfe ein.
- Lassen Sie Kinder und Tiere niemals die Batterie berühren.
- Die Batterie enthält gefährliche Substanzen, öffnen Sie die Batterie niemals, und führen Sie keine Objekte in die Batterie ein.

- Bitte benutzen Sie nur das zusammen mit dem E-Scooter bereitgestellte Ladegerät.
- Versuchen Sie nicht, den E-Scooter aufzuladen, wenn irgendwelche Substanzen aus der Batterie austreten.
- Befolgen Sie alle lokalen, staatlichen und bundesstaatlichen Gesetze in Bezug auf Recycling, Handhabung und Entsorgung von Lithium-Ionen-Batterien. Batterien enthalten Schadstoffe, die sich auf Gesundheit und Umwelt negativ auswirken.
- Werfen Sie die Verpackung nicht weg, da Roller-Verpackung vielleicht noch für den zukünftigen Gebrauch oder bei Reparaturen benötigt wird.

14. Aufladen ihres E-Scooters

Stellen Sie vor dem Laden ihres E-Scooters sicher, dass die Nennspannung des Netzteils den örtlichen Spannungswerten entspricht, da sonst der E-Scooter und dessen Batterie beschädigt werden könnten. Standardmäßig ist dies 100-240V/50-60Hz. Stellen Sie zunächst sicher, dass der E-Scooter ausgeschaltet ist.

Entfernen Sie die Abdeckung des Ladeanschlusses und vergewissern Sie sich, dass der Anschluss trocken und sauber ist. Stecken Sie das Netzkabel in das Ladegerät. Sobald das Ladegerät an das Stromnetz angeschlossen ist, leuchtet die Lade-Statusanzeige auf dem Ladegerät GRÜN. Verbinden Sie nun den Ladestecker des Kabels mit dem Ladeanschluss des E-Scooters.

Der Ladeanschluss befindet sich an der linken Seite der Trittbrett Plattform. Während des Ladevorgangs leuchtet die Lade-Statusanzeige auf dem Ladegerät ROT. Nach beendetem Ladevorgang ändert sich die Farbe der Statusanzeige des Ladegerätes auf GRÜN. Trennen Sie nach vollständiger Aufladung das Ladegerät vom E-Scooter und von der Steckdose. Stecken Sie abschließend die Abdeckung wieder auf den Ladeanschluss des E-Scooters.

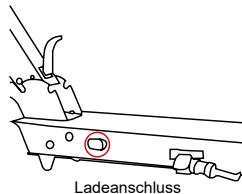

HINWEIS!

Die durchschnittliche Ladezeit der Batterie beträgt ca. 3 Stunden. Dies kann je nach Entladung der Batterie variieren.

WICHTIGE HINWEISE ZUM AUFLADEN

Sollte sich die Lade-Statusanzeige nicht von GRÜN auf ROT ändern, obwohl Sie das Ladegerät mit dem Stromnetz und dem E-Scooter verbunden haben, überprüfen Sie bitte ob alle Kabel tatsächlich fest verbunden und korrekt eingesteckt sind.

Falls alle Kabel richtig eingesteckt sind und die Lade-Statusanzeige dennoch GRÜN leuchtet, kann dies auch bedeuten, dass der Akku bereits vollständig aufgeladen ist – überprüfen Sie dies mithilfe der Akkuanzeige im Display des E-Scooters.

- Häufiges Laden der Batterie kann ihr Lebensdauer beeinträchtigen. Diese sollte jedoch mindestens ALLE 3 MONATE GELADEN WERDEN.

- Der optimale Ladetemperaturbereich liegt zwischen 0 °C ~ 25 °C. Extreme Kälte und extreme Hitze verhindern, dass der Akku vollständig geladen wird.
- Stellen Sie sicher, dass Sie das Ladegerät aus der Steckdose ziehen, bevor Sie sich auf den E-Scooter stellen oder ihn bedienen, da dies sehr gefährlich sein kann.
- Verwenden Sie nur das EM2GO-Ladegerät, das Sie im Lieferumfang erhalten haben.

HINWEIS!

Nur die Kontrollleuchte am Ladegerät informiert Sie während des Ladevorgangs zuverlässig über den Ladezustand der Batterie.

15. Inspektion, Wartung und Lagerung

HINWEIS!

Beschädigungsgefahr!

Durch das Öffnen des E-Scooters oder Manipulation der Technik gehen sämtliche Garantie- und oder Gewährleistungsansprüche verloren. Wartungs- und/oder Reparaturarbeiten dürfen nur durch geschultes und freigegebenes Fachpersonal durchgeführt werden.

Ihr E-Scooter erfordert eine routinemäßige Sichtprüfung und Wartung. Dieses Kapitel enthält entscheidende Wartungsschritte und wichtige Betriebshinweise. Stellen Sie vor dem Ausführen der folgenden Vorgänge sicher, dass das Ladegerät vom E-Scooter getrennt, und der E-Scooter ausgeschaltet ist.

Sichtprüfung und Reinigung Ihres E-Scooters

Trennen Sie das Ladegerät vom E-Scooter und der Steckdose und schalten Sie Ihren E-Scooter aus. Kontrollieren Sie regelmäßig die Oberflächen des Rollers und der Reifen auf Beschädigung oder übermäßigen Verschleiß.

Vermeiden Sie die Reinigung mit Wasser oder anderen Flüssigkeiten und Reinigungsmitteln. Befeuchten Sie ein sauberes Tuch mit klarem Seifenwasser, wringen Sie das Tuch gründlich aus und wischen Sie das Gehäuse des E-Scooters feucht ab. Achten Sie darauf, dass dabei kein Wasser in den Ladeanschluss, das Trittbrett oder in dem Motor im Vorderrad gelangt. Kinder dürfen ohne Aufsicht nicht den E-Scooter reinigen.

Schrauben

Im Lieferumfang des E-Scooters ist ein Sechskantschlüssel enthalten. Bitte verwenden Sie diesen, um alle Schrauben am E-Scooter zumindest nach jeder Betriebswoche festzuziehen, da diese durch das Fahren und die dadurch entstehenden Vibrationen gelockert werden könnten.

Reifendruck

Um die Fahrsicherheit zu gewährleisten und eine optimale Reichweite zu erreichen, sollte der Luftdruck der Reifen regelmäßig überprüft werden. Der empfohlene Reifendruck ist 2,5 bar. Der maximale Reifendruck liegt bei 3,5 bar. Bitte achten Sie darauf, dass dieser Wert nicht unter- bzw. überschritten wird.

Reifen aufpumpen: Schrauben Sie die Schutzkappe vom Ventil. Verbinden Sie eine Luftpumpe mit dem Ventil und pumpen Sie den Reifen entsprechend auf. Entfernen Sie anschließend die Pumpe und schrauben Sie die Schutzkappen wieder auf das Ventil.

HINWEIS!

Der Luftdruck darf 2,5 Bar nicht überschreiten.

16. Die korrekte Lagerung Ihres E-Scooters

Laden Sie den Akku vor der Einlagerung auf ca. 50% auf. Wenn Sie Ihren E-Scooter für längere Zeit lagern, laden Sie Ihren E-Scooter bitte mindestens alle drei Monate einmal auf. Wenn die Umgebungstemperatur des Lagerortes unter 0 °C liegt, sollten Sie die Batterie nicht aufladen. Sie müssen den E-Scooter vor dem Aufladen zunächst in eine wärmere Umgebung bringen. Weitere Informationen finden Sie unter Batterieinformationen und technische Daten. Um zu verhindern, dass Staub in Ihren Roller gelangt, versuchen Sie ihn luftdicht einzupacken, indem Sie ihn in der Originalverpackung einlagern. Bewahren Sie Ihren E-Scooter in einem geschlossenen Raum auf, der trocken ist und eine geeignete Temperatur aufweist.

17. Technische Daten des E-Scooters

- Nettogewicht: 10,4 kg
- Nutzlast: 100 kg
- Motorleistung: 250 Watt
- Max. Höchstgeschwindigkeit: Geschwindigkeitsstufe 1: 7 km/h, 2: 11 km/h 3: 20 km/h
- Reichweite: 10-14 Km
- Max. Steigfähigkeit: 15°
- Batterie: Lithium-Ionen Akku, 5Ah 36V
- Ladespannung: 42V DC 1.5A
- Netzteil: Wechselstrom (AC) 100-240V, 50/60Hz
- Ladezeit: 2-3 Std.
- Größe (zusammengeklappt): 111 x 42 x 43cm
- Größe: (aufgeklappt): 111 x 42 x 120cm
- Plattformhöhe: 12 cm
- Reifen: Vorne 8" Luftbereifung, hinten 6,5" Vollgummi

Vielen Dank!

Vielen Dank für den Kauf Ihres neuen EM2GO E-Scooters und danke, dass Sie sich die Zeit genommen haben, das Benutzerhandbuch zu lesen. Wir hoffen, dass die Informationen, die Sie in diesem Handbuch erhalten haben, Ihnen dabei helfen werden, den E-Scooter sicher zu betreiben, zu warten und sich lange daran zu erfreuen.

18. Gewährleistung und Garantie

Die im Benutzerhandbuch angegebenen Bedienung-, Pflege- und Wartungshinweise müssen eingehalten werden. Die Garantie ist Ortsgebunden und kann nur in das Land der Rechnungsstellung geltend gemacht werden. Der Hersteller gewährt eine Garantie von 24 Monaten ab Verkaufsdatum an Endverbraucher. Die Garantie ist gültig nur für Mängel, die auf Material- oder Herstellungsfehler zurückzuführen sind. Verschleißteile und Material, die für Servicearbeiten verwendet werden, sind von der ausgeschlossen. Hinweis: Alle Benutzer, die den E-Scooter zerlegen, verlieren dadurch ihr Gewährleistungsrecht.

Falls Sie Technischen Support benötigen, kontaktieren Sie bitte unser Support-Team per E-Mail unter der Adresse service@em2go.de.

19. Konformitätserklärung

 Hiermit erklären wir, dass dieses Fahrzeug die CE Kennzeichnung gemäß den Bestimmungen und Vorgaben trägt. Es entspricht somit den grundlegenden Anforderungen der Richtlinien 2006/42/EU, 2014/30/EU und 2014/35/EU.

Hinweis zum Umweltschutz:

 Ab dem Zeitpunkt der Umsetzung der europäischen Richtlinie 2012/19/EU in nationales Recht gilt folgendes:
Elektrische und elektronische Geräte dürfen nicht mit dem Hausmüll entsorgt werden. Der Verbraucher ist gesetzlich verpflichtet, elektrische und elektronische Geräte am Ende ihrer Lebensdauer an den dafür eingerichteten, öffentlichen Sammelstellen oder an die Verkaufsstelle zurückzugeben. Einzelheiten dazu regelt das jeweilige Landesrecht. Das Symbol auf dem Produkt, der Gebrauchsanleitung oder der Verpackung weist auf diese Bestimmungen hin. Mit der Wiederverwertung, der stofflichen Verwertung oder anderer Formen der Verwertung von Altgeräten leisten Sie einen wichtigen Beitrag zum Schutz unserer Umwelt. In Deutschland gelten oben genannte Entsorgungsregeln, laut Batterieverordnung, für Batterien und Akkus entsprechend.

EM2GO is a brand of D-Parts Mobilphon & Zubehör GmbH

D-Parts Mobilphon & Zubehör GmbH
Birkenweiher Str. 16
63505 Langenselbold, Germany
Tel.: +49 6184 93140
E-Mail: info@em2go.de
Service: Service@em2go.de



WWW.EM2GO.DE